

PLAN DE L'ARPENTEUR
Éch. = 1:200M

B	POUR PERMIS	2025-12-15
A	POUR PERMIS	2025-12-04
REVISED	REVISED	A. M. F. I.
DATE		

 © 1995-2025 PIVOT CONSULTANTS
 591 Route de Woodport
 Sherbrooke, QC J1C 5S5
 www.pivot.ca

CLIENT: RÉSIDENTS DES DOMINICAINES
 PROJET: RÉSIDENTS DES DOMINICAINES
 TITRE: PLAN DE L'ARPENTEUR - POUR RÉFÉRENCE
 PRÉPARÉ PAR: LUCAS BRON, GÉO
 VÉRIFIÉ PAR: ALEXANDRE GAGNON, ING.
 DÉSIGNÉ PAR: FRANÇOIS LAVOIE, DESP. 16101
 NO. PROJET: SIF-25002-002
 FEUILLE: C100

LÉGENDE GÉNÉRALE	
SYMBOLE	ÉLÉMENT
---	LIGNE DE LOT
---	LIMITE BASSIN
---	POINT HAUT BASSIN DE SURFACE
---	CLÔTURE
---	FIL ÉLECTRIQUE
---	HAUT DE TALUS
---	BAS DE TALUS
---	LIGNE DE STATIONNEMENT
---	POTEAU ÉLECTRIQUE
---	LAMPADAIRE
---	BALCON
---	TOITURE
---	GRAVIER
---	TOURBE
---	DALLE ALVÉOLÉE PERMACON (TYPE CASSARA-VERDE 50% GAZON)
---	ENSEMENCEMENT
---	GAZON SYNTHÉTIQUE
---	PAVAGE
---	MILIEU BOISÉ
---	TROTTOIR
---	BORDURE
---	MUR DE SOUTÈNEMENT
---	TRANCHÉE DRAINANTE (TD)
---	STATIONNEMENT INTERDIT
---	ARBRE PROJETÉ (VOIR ARCH.)
---	SENS D'ÉCOULEMENT DE L'EAU
---	LIMITE DE LOT

LÉGENDE D'ÉLEVATION	
SYMBOLE	ÉLÉMENT
---	ÉLEVATION EXISTANTE
---	ÉLEVATION PROJETÉE

LÉGENDE DES CONDUITES	
SYMBOLE	ÉLÉMENT
---	PROJETÉ
---	EXISTANT
---	ÉGOUT PLUVIAL
---	ÉGOUT SANITAIRE
---	ÉGOUT UNITAIRE
---	AQUEDUC
---	GAZ
---	ARRÊT DE DISTRIBUTION

LÉGENDE DES ACCESSOIRES	
SYMBOLE	ÉLÉMENT
---	PROJETÉ
---	EXISTANT
---	P = PLUSARD (Px)
---	R = REGARD PLUVIAL (Rx)
---	RS = REGARD SANITAIRE (RSx)
---	RP = REGARD/PLUSARD (RPx)
---	BORNE D'INCENDIE

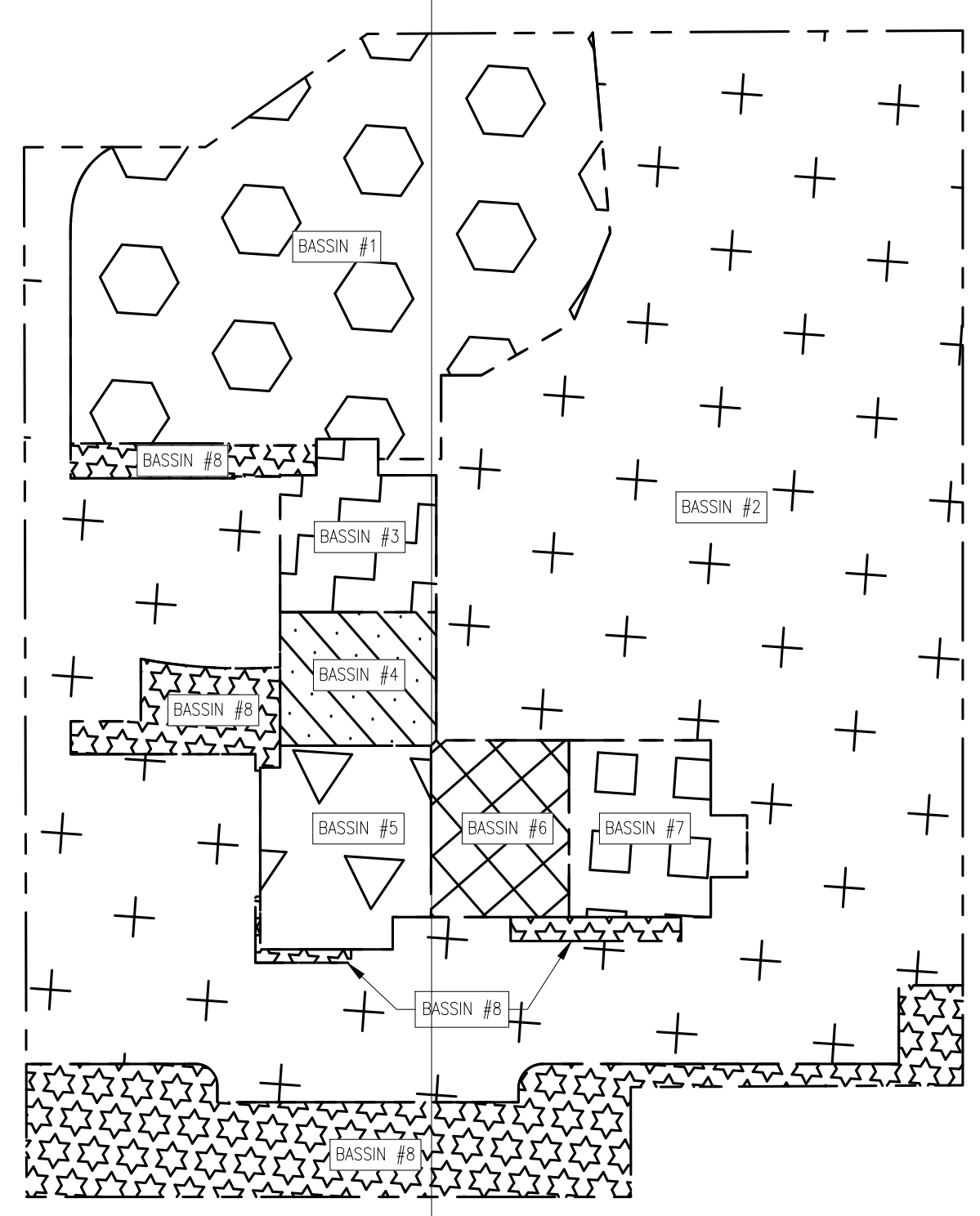

PLAN CLÉ - BASSINS

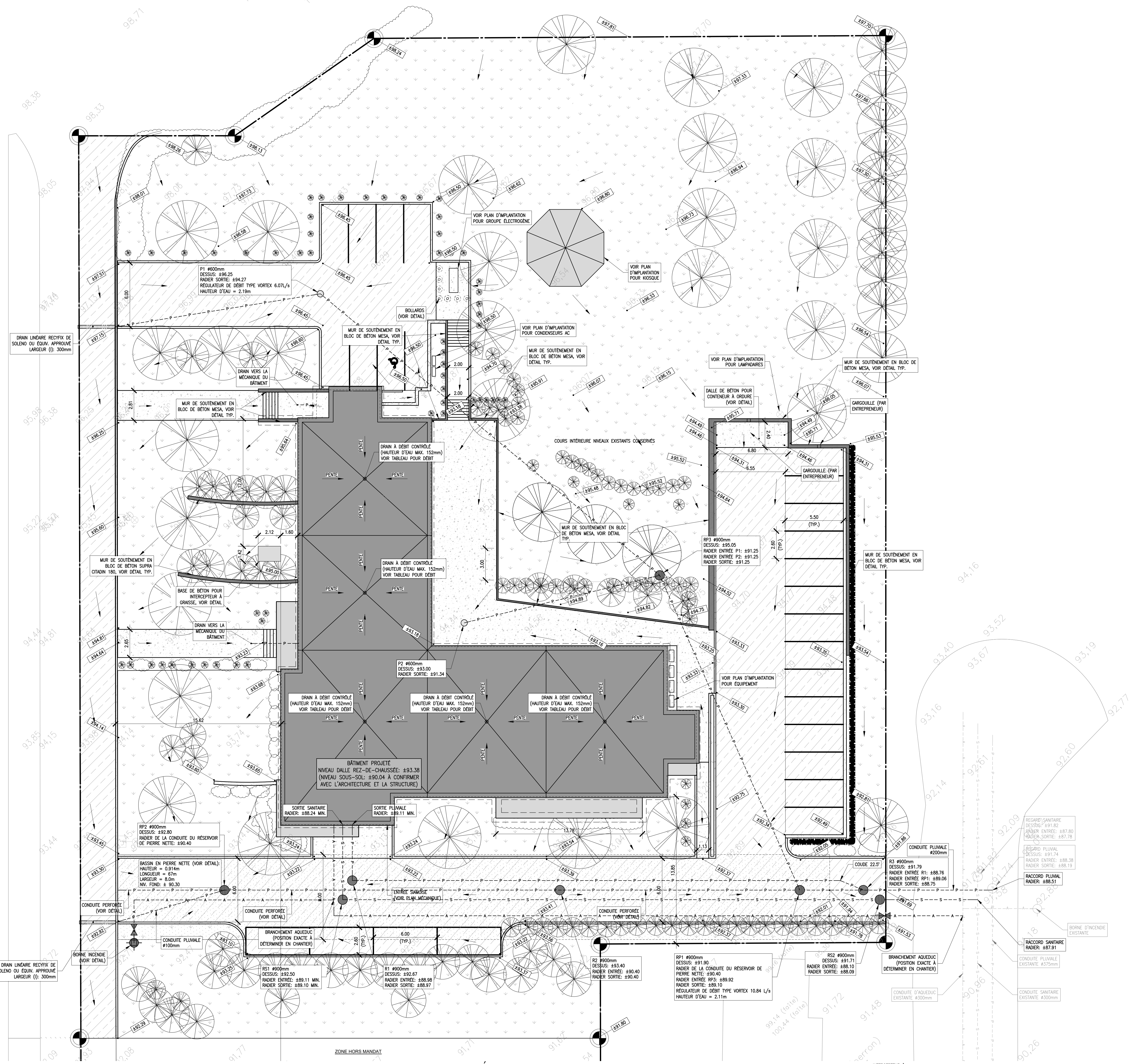

CIVIL PROJETÉ
ECH = 1:150M

CONDUITES:
- CONDUITE AQUEDUC 150MM SAUF INDICATION CONTRAIRE;
- CONDUITE PLUVIALE 150MM SAUF INDICATION CONTRAIRE;
- CONDUITE SANITAIRE 150MM SAUF INDICATION CONTRAIRE;
- CONDUITE SANITAIRE 100MM SAUF INDICATION CONTRAIRE;
- CONDUITE SANITAIRE 75MM SAUF INDICATION CONTRAIRE;
- CONDUITE SANITAIRE 50MM SAUF INDICATION CONTRAIRE;
- CONDUITE SANITAIRE 40MM SAUF INDICATION CONTRAIRE;
- CONDUITE SANITAIRE 30MM SAUF INDICATION CONTRAIRE;
- CONDUITE SANITAIRE 20MM SAUF INDICATION CONTRAIRE;
- CONDUITE SANITAIRE 15MM SAUF INDICATION CONTRAIRE;
- CONDUITE SANITAIRE 10MM SAUF INDICATION CONTRAIRE;
- CONDUITE SANITAIRE 8MM SAUF INDICATION CONTRAIRE;
- CONDUITE SANITAIRE 6MM SAUF INDICATION CONTRAIRE;
- CONDUITE SANITAIRE 5MM SAUF INDICATION CONTRAIRE;
- CONDUITE SANITAIRE 4MM SAUF INDICATION CONTRAIRE;
- CONDUITE SANITAIRE 3MM SAUF INDICATION CONTRAIRE;
- CONDUITE SANITAIRE 2MM SAUF INDICATION CONTRAIRE;
- CONDUITE SANITAIRE 1MM SAUF INDICATION CONTRAIRE;
- CONDUITE SANITAIRE 0.5MM SAUF INDICATION CONTRAIRE;
- CONDUITE SANITAIRE 0.25MM SAUF INDICATION CONTRAIRE;
- CONDUITE SANITAIRE 0.125MM SAUF INDICATION CONTRAIRE;
- CONDUITE SANITAIRE 0.0625MM SAUF INDICATION CONTRAIRE;
- CONDUITE SANITAIRE 0.03125MM SAUF INDICATION CONTRAIRE;
- CONDUITE SANITAIRE 0.015625MM SAUF INDICATION CONTRAIRE;
- CONDUITE SANITAIRE 0.0078125MM SAUF INDICATION CONTRAIRE;
- CONDUITE SANITAIRE 0.00390625MM SAUF INDICATION CONTRAIRE;
- CONDUITE SANITAIRE 0.001953125MM SAUF INDICATION CONTRAIRE;
- CONDUITE SANITAIRE 0.0009765625MM SAUF INDICATION CONTRAIRE;
- CONDUITE SANITAIRE 0.00048828125MM SAUF INDICATION CONTRAIRE;
- CONDUITE SANITAIRE 0.000244140625MM SAUF INDICATION CONTRAIRE;
- CONDUITE SANITAIRE 0.0001220703125MM SAUF INDICATION CONTRAIRE;
- CONDUITE SANITAIRE 0.00006103515625MM SAUF INDICATION CONTRAIRE;
- CONDUITE SANITAIRE 0.000030517578125MM SAUF INDICATION CONTRAIRE;
- CONDUITE SANITAIRE 0.0000152587890625MM SAUF INDICATION CONTRAIRE;
- CONDUITE SANITAIRE 0.00000762939453125MM SAUF INDICATION CONTRAIRE;
- CONDUITE SANITAIRE 0.000003814697265625MM SAUF INDICATION CONTRAIRE;
- CONDUITE SANITAIRE 0.0000019073486328125MM SAUF INDICATION CONTRAIRE;
- CONDUITE SANITAIRE 0.00000095367431640625MM SAUF INDICATION CONTRAIRE;
- CONDUITE SANITAIRE 0.000000476837158203125MM SAUF INDICATION CONTRAIRE;
- CONDUITE SANITAIRE 0.0000002384185791015625MM SAUF INDICATION CONTRAIRE;
- CONDUITE SANITAIRE 0.00000011920928955078125MM SAUF INDICATION CONTRAIRE;
- CONDUITE SANITAIRE 0.000000059604644775390625MM SAUF INDICATION CONTRAIRE;
- CONDUITE SANITAIRE 0.0000000298023223876953125MM SAUF INDICATION CONTRAIRE;
- CONDUITE SANITAIRE 0.00000001490116119384765625MM SAUF INDICATION CONTRAIRE;
- CONDUITE SANITAIRE 0.000000007450580596923828125MM SAUF INDICATION CONTRAIRE;
- CONDUITE SANITAIRE 0.0000000037252902984619140625MM SAUF INDICATION CONTRAIRE;
- CONDUITE SANITAIRE 0.0000000018626451492305703125MM SAUF INDICATION CONTRAIRE;
- CONDUITE SANITAIRE 0.000000000931322574611535365625MM SAUF INDICATION CONTRAIRE;
- CONDUITE SANITAIRE 0.0000000004656612873057678125MM SAUF INDICATION CONTRAIRE;
- CONDUITE SANITAIRE 0.00000000023283064365288390625MM SAUF INDICATION CONTRAIRE;
- CONDUITE SANITAIRE 0.000000000116415321826441953125MM SAUF INDICATION CONTRAIRE;
- CONDUITE SANITAIRE 0.0000000000582076609132209765625MM SAUF INDICATION CONTRAIRE;
- CONDUITE SANITAIRE 0.00000000002910383045661048828125MM SAUF INDICATION CONTRAIRE;
- CONDUITE SANITAIRE 0.000000000014551915228305244140625MM SAUF INDICATION CONTRAIRE;
- CONDUITE SANITAIRE 0.0000000000072759576141526220703125MM SAUF INDICATION CONTRAIRE;
- CONDUITE SANITAIRE 0.000000000003637978807076311035365625MM SAUF INDICATION CONTRAIRE;
- CONDUITE SANITAIRE 0.0000000000018189894035381557678125MM SAUF INDICATION CONTRAIRE;
- CONDUITE SANITAIRE 0.00000000000090949470176907788390625MM SAUF INDICATION CONTRAIRE;
- CONDUITE SANITAIRE 0.0000000000004547473508845191953125MM SAUF INDICATION CONTRAIRE;
- CONDUITE SANITAIRE 0.00000000000022737367544225959765625MM SAUF INDICATION CONTRAIRE;
- CONDUITE SANITAIRE 0.000000000000113686837721129798828125MM SAUF INDICATION CONTRAIRE;
- CONDUITE SANITAIRE 0.0000000000000568434185564898940625MM SAUF INDICATION CONTRAIRE;
- CONDUITE SANITAIRE 0.00000000000002842170927824494703125MM SAUF INDICATION CONTRAIRE;
- CONDUITE SANITAIRE 0.000000000000014210854639122473515625MM SAUF INDICATION CONTRAIRE;
- CONDUITE SANITAIRE 0.00000000000000710542731956118678125MM SAUF INDICATION CONTRAIRE;
- CONDUITE SANITAIRE 0.000000000000003552713659780843390625MM SAUF INDICATION CONTRAIRE;
- CONDUITE SANITAIRE 0.0000000000000017763568298904216953125MM SAUF INDICATION CONTRAIRE;
- CONDUITE SANITAIRE 0.0000000000000008881784149450959765625MM SAUF INDICATION CONTRAIRE;
- CONDUITE SANITAIRE 0.00000000000000044408920747229798828125MM SAUF INDICATION CONTRAIRE;
- CONDUITE SANITAIRE 0.00000000000000022204460373614898940625MM SAUF INDICATION CONTRAIRE;
- CONDUITE SANITAIRE 0.000000000000000111022301868074494703125MM SAUF INDICATION CONTRAIRE;
- CONDUITE SANITAIRE 0.00000000000000005551115093402373515625MM SAUF INDICATION CONTRAIRE;
- CONDUITE SANITAIRE 0.000000000000000027755575467210959765625MM SAUF INDICATION CONTRAIRE;
- CONDUITE SANITAIRE 0.0000000000000000138777877336054798828125MM SAUF INDICATION CONTRAIRE;
- CONDUITE SANITAIRE 0.00000000000000000693889386680274494703125MM SAUF INDICATION CONTRAIRE;
- CONDUITE SANITAIRE 0.0000000000000000034694469334013723515625MM SAUF INDICATION CONTRAIRE;
- CONDUITE SANITAIRE 0.0000000000000000017347234667006861959765625MM SAUF INDICATION CONTRAIRE;
- CONDUITE SANITAIRE 0.000000000000000000867361733350343098828125MM SAUF INDICATION CONTRAIRE;
- CONDUITE SANITAIRE 0.0000000000000000004336808666751715494703125MM SAUF INDICATION CONTRAIRE;
- CONDUITE SANITAIRE 0.0000000000000000002168404333375772373515625MM SAUF INDICATION CONTRAIRE;
- CONDUITE SANITAIRE 0.0000000000000000001084202166687888959765625MM SAUF INDICATION CONTRAIRE;
- CONDUITE SANITAIRE 0.0000000000000000000542101083343944494703125MM SAUF INDICATION CONTRAIRE;
- CONDUITE SANITAIRE 0.00000000000000000002710505416719722373515625MM SAUF INDICATION CONTRAIRE;
- CONDUITE SANITAIRE 0.00000000000000000001355252708359861959765625MM SAUF INDICATION CONTRAIRE;
- CONDUITE SANITAIRE 0.0000000000000000000067762635417948894703125MM SAUF INDICATION CONTRAIRE;
- CONDUITE SANITAIRE 0.0000000000000000000033881317709744494703125MM SAUF INDICATION CONTRAIRE;
- CONDUITE SANITAIRE 0.00000000000000000000169406588548722373515625MM SAUF INDICATION CONTRAIRE;
- CONDUITE SANITAIRE 0.00000000000000000000084703294273861959765625MM SAUF INDICATION CONTRAIRE;
- CONDUITE SANITAIRE 0.000000000000000000000423516471393098828125MM SAUF INDICATION CONTRAIRE;
- CONDUITE SANITAIRE 0.000000000000000000000211758235696794494703125MM SAUF INDICATION CONTRAIRE;
- CONDUITE SANITAIRE 0.000000000000000000000105879117848722373515625MM SAUF INDICATION CONTRAIRE;
- CONDUITE SANITAIRE 0.000000000000000000000052939558923974494703125MM SAUF INDICATION CONTRAIRE;
- CONDUITE SANITAIRE 0.0000000000000000000000264697794619861959765625MM SAUF INDICATION CONTRAIRE;
- CONDUITE SANITAIRE 0.00000000000000000000001323488973094494703125MM SAUF INDICATION CONTRAIRE;
- CONDUITE SANITAIRE 0.00000000000000000000000661744486704722373515625MM SAUF INDICATION CONTRAIRE;
- CONDUITE SANITAIRE 0.00000000000000000000000330872243351961959765625MM SAUF INDICATION CONTRAIRE;
- CONDUITE SANITAIRE 0.00000000000000000000000165436121675598828125MM SAUF INDICATION CONTRAIRE;
- CONDUITE SANITAIRE 0.000000000000000000000000827180608377994703125MM SAUF INDICATION CONTRAIRE;
- CONDUITE SANITAIRE 0.000000000000000000000000413590304188994703125MM SAUF INDICATION CONTRAIRE;
- CONDUITE SANITAIRE 0.000000000000000000000000206795152094494703125MM SAUF INDICATION CONTRAIRE;
- CONDUITE SANITAIRE 0.00000000000000000000000010339757604722373515625MM SAUF INDICATION CONTRAIRE;
- CONDUITE SANITAIRE 0.00000000000000000000000005169878802361959765625MM SAUF INDICATION CONTRAIRE;
- CONDUITE SANITAIRE 0.0000000000000000000000000258493940118098828125MM SAUF INDICATION CONTRAIRE;
- CONDUITE SANITAIRE 0.000000000000000000000000012924697005904703125MM SAUF INDICATION CONTRAIRE;
- CONDUITE SANITAIRE 0.000000000000000000000000006462348502951959765625MM SAUF INDICATION CONTRAIRE;
- CONDUITE SANITAIRE 0.00000000000000000000000000323117425147722373515625MM SAUF INDICATION CONTRAIRE;
- CONDUITE SANITAIRE 0.00000000000000000000000000161558712573861959765625MM SAUF INDICATION CONTRAIRE;
- CONDUITE SANITAIRE 0.000000000000000000000000000807793563693098828125MM SAUF INDICATION CONTRAIRE;
- CONDUITE SANITAIRE 0.000000000000000000000000000403896781846704703125MM SAUF INDICATION CONTRAIRE;
- CONDUITE SANITAIRE 0.000000000000000000000000000201948390923361959765625MM SAUF INDICATION CONTRAIRE;
- CONDUITE SANITAIRE 0.0000000000000000000000000001009741954616722373515625MM SAUF INDICATION CONTRAIRE;
- CONDUITE SANITAIRE 0.000000000000000000000000000050487097730861959765625MM SAUF INDICATION CONTRAIRE;
- CONDUITE SANITAIRE 0.0000000000000000000000000000252435488654398828125MM SAUF INDICATION CONTRAIRE;
- CONDUITE SANITAIRE 0.000000000000000000000000000012621774432721959765625MM SAUF INDICATION CONTRAIRE;
- CONDUITE SANITAIRE 0.0000000000000000000000000000063108872163598828125MM SAUF INDICATION CONTRAIRE;
- CONDUITE SANITAIRE 0.00000000000000000000000000000315544360817994703125MM SAUF INDICATION CONTRAIRE;
- CONDUITE SANITAIRE 0.000000000000000000000000000001577721804098828125MM SAUF INDICATION CONTRAIRE;
- CONDUITE SANITAIRE 0.0000000000000000000000000000007888609020494703125MM SAUF INDICATION CONTRAIRE;
- CONDUITE SANITAIRE 0.00000000000000000000000000000039443045102373515625MM SAUF INDICATION CONTRAIRE;
- CONDUITE SANITAIRE 0.000000000000000000000000000000197215225511959765625MM SAUF INDICATION CONTRAIRE;
- CONDUITE SANITAIRE 0.00000000000000000000000000000009860762775798828125MM SAUF INDICATION CONTRAIRE;
- CONDUITE SANITAIRE 0.00000000000000000000000000000004930381388994703125MM SAUF INDICATION CONTRAIRE;
- CONDUITE SANITAIRE 0.00000000000000000000000000000002465190694494703125MM SAUF INDICATION CONTRAIRE;
- CONDUITE SANITAIRE 0.0000000000000000000000000000000123259534722373515625MM SAUF INDICATION CONTRAIRE;
- CONDUITE SANITAIRE 0.0000000000000000000000000000000061629767361959765625MM SAUF INDICATION CONTRAIRE;
- CONDUITE SANITAIRE 0.000000000000000000000000000000003081488368098828125MM SAUF INDICATION CONTRAIRE;
- CONDUITE SANITAIRE 0.00000000000000000000000000000000154074418404703125MM SAUF INDICATION CONTRAIRE;
- CONDUITE SANITAIRE 0.00000000000000000000000000000000077037209201959765625MM SAUF INDICATION CONTRAIRE;
- CONDUITE SANITAIRE 0.0000000000000000000000000000000003851860461098828125MM SAUF INDICATION CONTRAIRE;
- CONDUITE SANITAIRE 0.0000000000000000000000000000000001925930230494703125MM SAUF INDICATION CONTRAIRE;
- CONDUITE SANITAIRE 0.00000000000000000000000000000000009629651152373515625MM SAUF INDICATION CONTRAIRE;
- CONDUITE SANITAIRE 0.000000000000000000000000000000000048148255761959765625MM SAUF INDICATION CONTRAIRE;
- CONDUITE SANITAIRE 0.00000000000000000000000000000000002407412788098828125MM SAUF INDICATION CONTRAIRE;
- CONDUITE SANITAIRE 0.000000000000000000000000000000000012037063944494703125MM SAUF INDICATION CONTRAIRE;
- CONDUITE SANITAIRE 0.0000000000000000000000000000000000060185319722373515625MM SAUF INDICATION CONTRAIRE;
- CONDUITE SANITAIRE 0.0000000000000000000000000000000000030092659861959765625MM SAUF INDICATION CONTRAIRE;
- CONDUITE SANITAIRE 0.000000000000000000000000000000000001504632993098828125MM SAUF INDICATION CONTRAIRE;
- CONDUITE SANITAIRE 0.0000000000000000000000000000000000007523164965494703125MM SAUF INDICATION CONTRAIRE;
- CONDUITE SANITAIRE 0.0000000000000000000000000000000000003761582482722373515625MM SAUF INDICATION CONTRAIRE;
- CONDUITE SANITAIRE 0.0000000000000000000000000000000000001880791241361959765625MM SAUF INDICATION CONTRAIRE;
- CONDUITE SANITAIRE 0.000000000000000000000000000000000000094039562068098828125MM SAUF INDICATION CONTRAIRE;
- CONDUITE SANITAIRE 0.000000000000000000000000000000000000047019781034494703125MM SAUF INDICATION CONTRAIRE;
- CONDUITE SANITAIRE 0.0000000000000000000000000000000000000235098905172373515625MM SAUF INDICATION CONTRAIRE;
- CONDUITE SANITAIRE 0.00000000000000000000000000000000000001175494525861959765625MM SAUF INDICATION CONTRAIRE;
- CONDUITE SANITAIRE 0.0000000000000000000000000000000000000058774726293098828125MM SAUF INDICATION CONTRAIRE;
- CONDUITE SANITAIRE 0.0000000000000000000000000000000000000029387363146494703125MM SAUF INDICATION CONTRAIRE;
- CONDUITE SANITAIRE 0.000000000000000000000000000000000000001469368157232373515625MM SAUF INDICATION CONTRAIRE;
- CONDUITE SANITAIRE 0.00000000000000000000000000000000000000073468407861959765625MM SAUF INDICATION CONTRAIRE;
- CONDUITE SANITAIRE 0.0000000000000000000000000000000000000003673420393098828125MM SAUF INDICATION CONTRAIRE;
- CONDUITE SANITAIRE 0.00000000000000000000000000000000000000018367101965494703125MM SAUF INDICATION CONTRAIRE;
- CONDUITE SANITAIRE 0.009183550982722373515625MM SAUF INDICATION CONTRAIRE;
- CONDUITE SANITAIRE 0.004591775491361959765625MM SAUF INDICATION CONTRAIRE;
- CONDUITE SANITAIRE 0.00229588774568098828125MM SAUF INDICATION CONTRAIRE;
- CONDUITE SANITAIRE 0.00114794387284494703125MM SAUF INDICATION CONTRAIRE;
- CONDUITE SANITAIRE 0.00057397193642373515625MM SAUF INDICATION CONTRAIRE;
- CONDUITE SANITAIRE 0.000286985968211959765625MM SAUF INDICATION CONTRAIRE;
- CONDUITE SANITAIRE 0.0001434929841098828125MM SAUF INDICATION CONTRAIRE;
- CONDUITE SANITAIRE 0.007174649205494703125MM SAUF INDICATION CONTRAIRE;
- CONDUITE SANITAIRE 0.003587324602722373515625MM SAUF INDICATION CONTRAIRE;
- CONDUITE SANITAIRE 0.001793662301361959765625MM SAUF INDICATION CONTRAIRE;
- CONDUITE SANITAIRE 0.00089683115068098828125MM SAUF INDICATION CONTRAIRE;
- CONDUITE SANITAIRE 0.00044841575334494703125MM SAUF INDICATION CONTRAIRE;
- CONDUITE SANITAIRE 0.000224207876672373515625MM SAUF INDICATION CONTRAIRE;
- CONDUITE SANITAIRE 0.00011210393833361959765625MM SAUF INDICATION CONTRAIRE;
- CONDUITE SANITAIRE 0.00560519691668098828125MM SAUF INDICATION CONTRAIRE;
- CONDUITE SANITAIRE 0.00280259845834494703125MM SAUF INDICATION CONTRAIRE;
- CONDUITE SANITAIRE 0.00140129922916722373515625MM SAUF INDICATION CONTRAIRE;
- CONDUITE SANITAIRE 0.0007006496145861959765625MM SAUF INDICATION CONTRAIRE;
- CONDUITE SANITAIRE 0.000350324807293098828125MM SAUF INDICATION CONTRAIRE;
- CONDUITE SANITAIRE 0.000175162403646494703125MM SAUF INDICATION CONTRAIRE;
- CONDUITE SANITAIRE 0.0087581201822373515625MM SAUF INDICATION CONTRAIRE;
- CONDUITE SANITAIRE 0.00437906009111959765625MM SAUF INDICATION CONTRAIRE;
- CONDUITE SANITAIRE 0.0021895300455598828125MM SAUF INDICATION CONTRAIRE;
- CONDUITE SANITAIRE 0.0010947650227794703125MM SAUF INDICATION CONTRAIRE;
- CONDUITE SANITAIRE 0.0005473825113861959765625MM SAUF INDICATION CONTRAIRE;
- CONDUITE SANITAIRE 0.000273691255693098828125MM SAUF INDICATION CONTRAIRE;
- CONDUITE SANITAIRE 0.000136845627846494703125MM SAUF INDICATION CONTRAIRE;
- CONDUITE SANITAIRE 0.00684228139232373515625MM SAUF INDICATION CONTRAIRE;
- CONDUITE SANITAIRE 0.00342114069611959765625MM SAUF INDICATION CONTRAIRE;
- CONDUITE

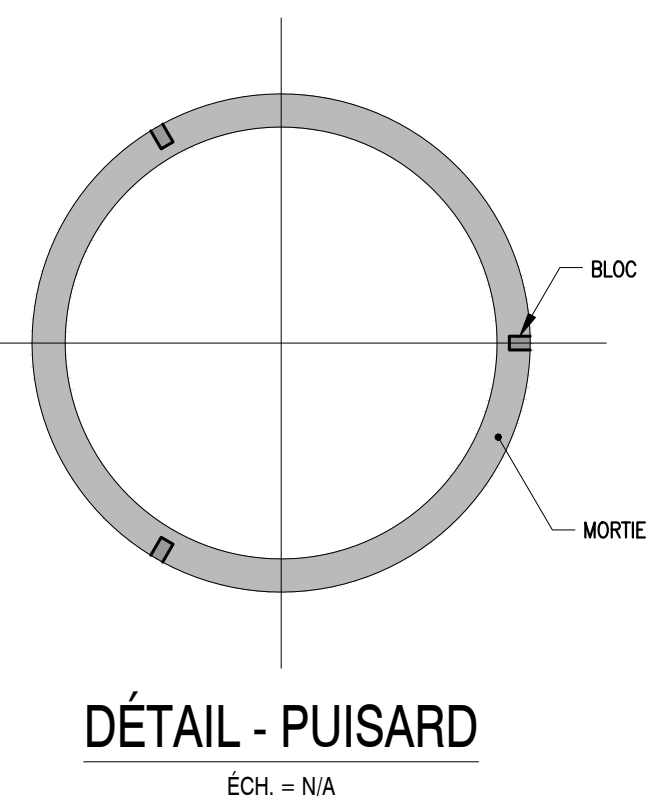
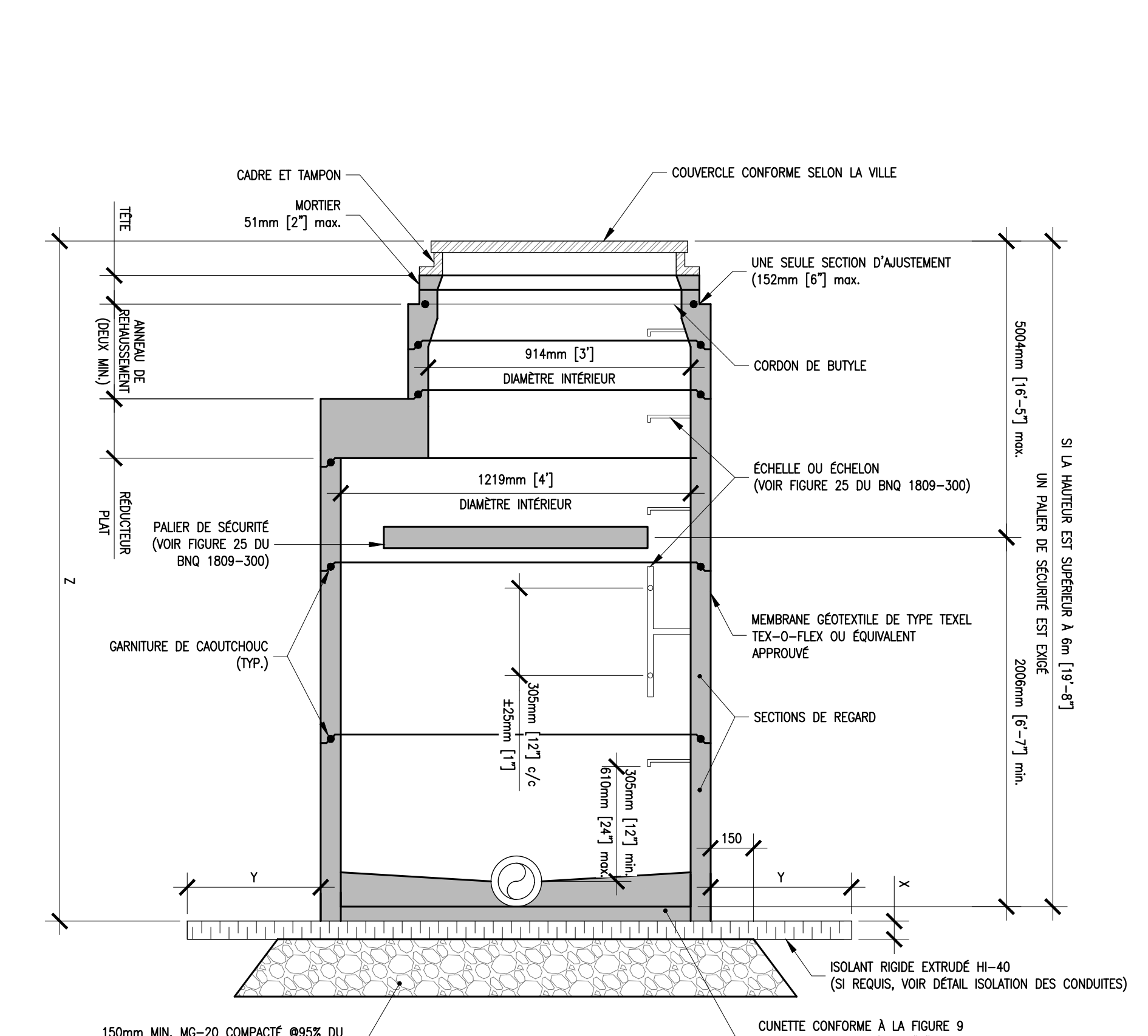
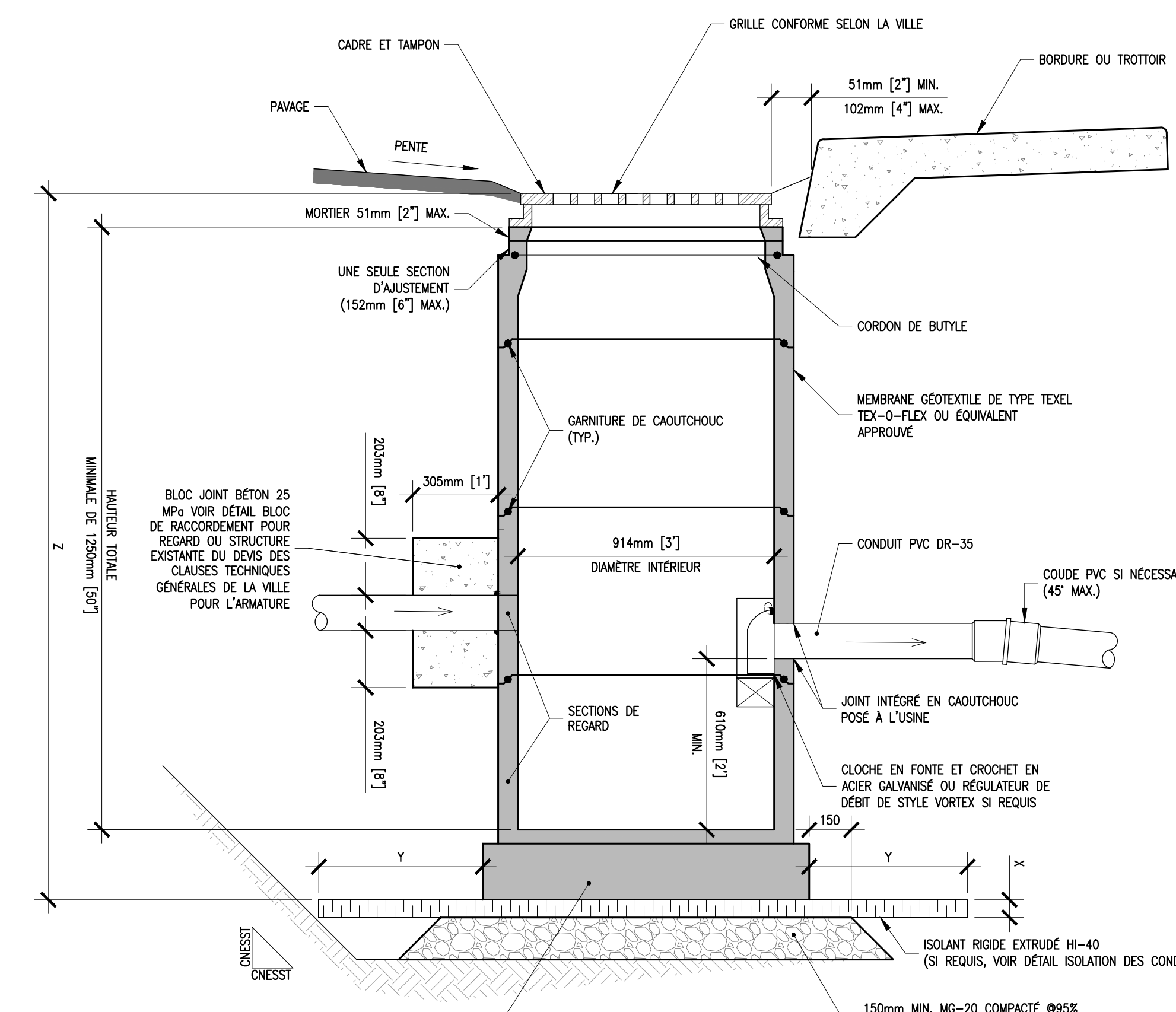
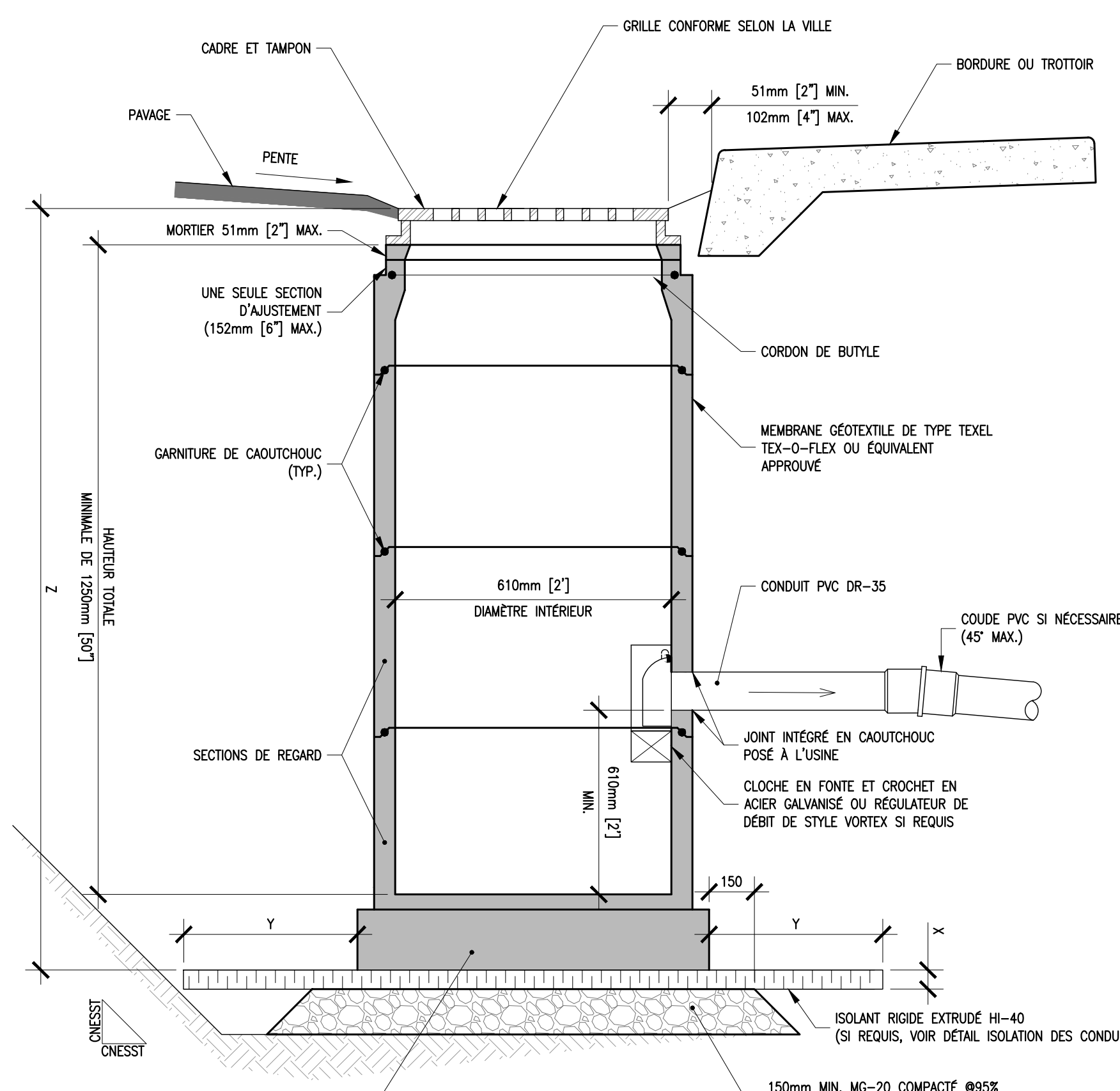

DÉTAIL - PUISARD
ECH = NA

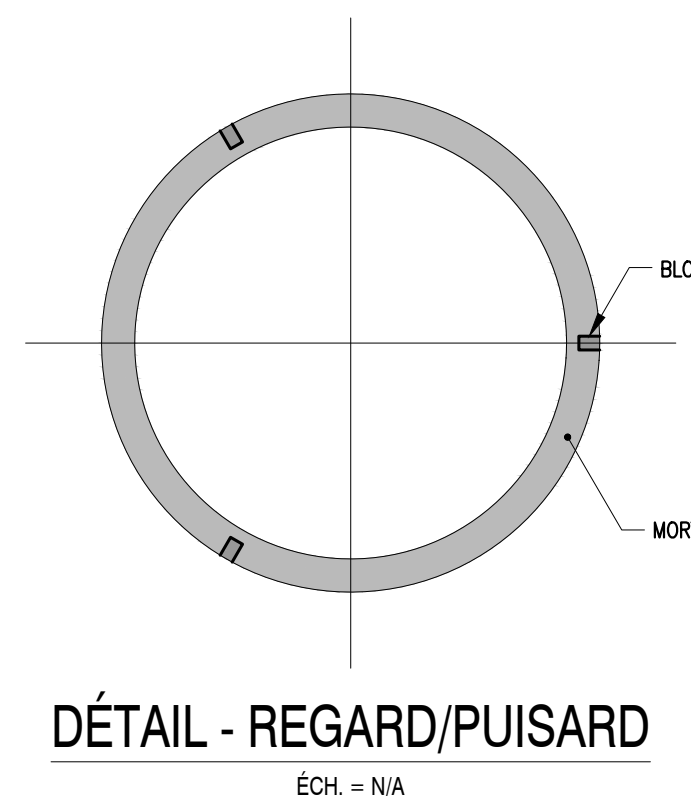

DÉTAIL - REGARD/PUISARD
ECH = NA

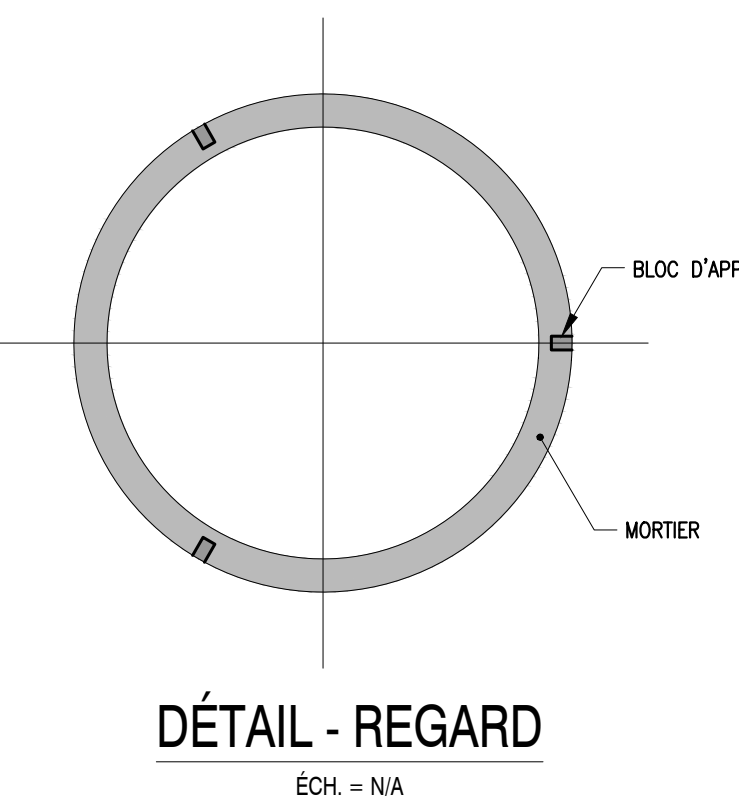

DÉTAIL - REGARD
ECH = NA

DIAMETRE NOMINAL DU PUISARD	DALLE D'ASSISE CIRCULAIRE		DALLE D'ASSISE CARREE		EPAISSEUR*
	DIAMETRE	LONGUEUR	LARGEUR	LARGEUR	
0.6m [2'-0"]	1.2m [4'-0"] ± 0.015m [9/16"]	1.05m [3'-4 3/4"] ± 0.015m [9/16"]	1.05m [3'-4 3/4"] ± 0.015m [9/16"]	0.2m [7/8"] ± 0.010m [3/8"]	0.010m [3/8"]
0.75m [2'-6"]	1.35m [4'-5 1/4"] ± 0.015m [9/16"]	1.2m [4'-0"] ± 0.015m [9/16"]	1.2m [4'-0"] ± 0.015m [9/16"]	0.2m [7/8"] ± 0.010m [3/8"]	0.010m [3/8"]
0.9m [3'-0"]	1.7m [5'-7 1/8"] ± 0.015m [9/16"]	1.5m [5'-0"] ± 0.015m [9/16"]	1.5m [5'-0"] ± 0.015m [9/16"]	0.2m [7/8"] ± 0.010m [3/8"]	0.010m [3/8"]

* MÊME EPAISSEUR POUR LES DALLES D'ASSISE CIRCULAIRES.

DIAMETRE NOMINAL DU PUISARD	DALLE D'ASSISE CIRCULAIRE		DALLE D'ASSISE CARREE		EPAISSEUR*
	DIAMETRE	LONGUEUR	LARGEUR	LARGEUR	
0.6m [2'-0"]	1.2m [4'-0"] ± 0.015m [9/16"]	1.05m [3'-4 3/4"] ± 0.015m [9/16"]	1.05m [3'-4 3/4"] ± 0.015m [9/16"]	0.2m [7/8"] ± 0.010m [3/8"]	0.010m [3/8"]
0.75m [2'-6"]	1.35m [4'-5 1/4"] ± 0.015m [9/16"]	1.2m [4'-0"] ± 0.015m [9/16"]	1.2m [4'-0"] ± 0.015m [9/16"]	0.2m [7/8"] ± 0.010m [3/8"]	0.010m [3/8"]
0.9m [3'-0"]	1.7m [5'-7 1/8"] ± 0.015m [9/16"]	1.5m [5'-0"] ± 0.015m [9/16"]	1.5m [5'-0"] ± 0.015m [9/16"]	0.2m [7/8"] ± 0.010m [3/8"]	0.010m [3/8"]

* MÊME EPAISSEUR POUR LES DALLES D'ASSISE CIRCULAIRES.

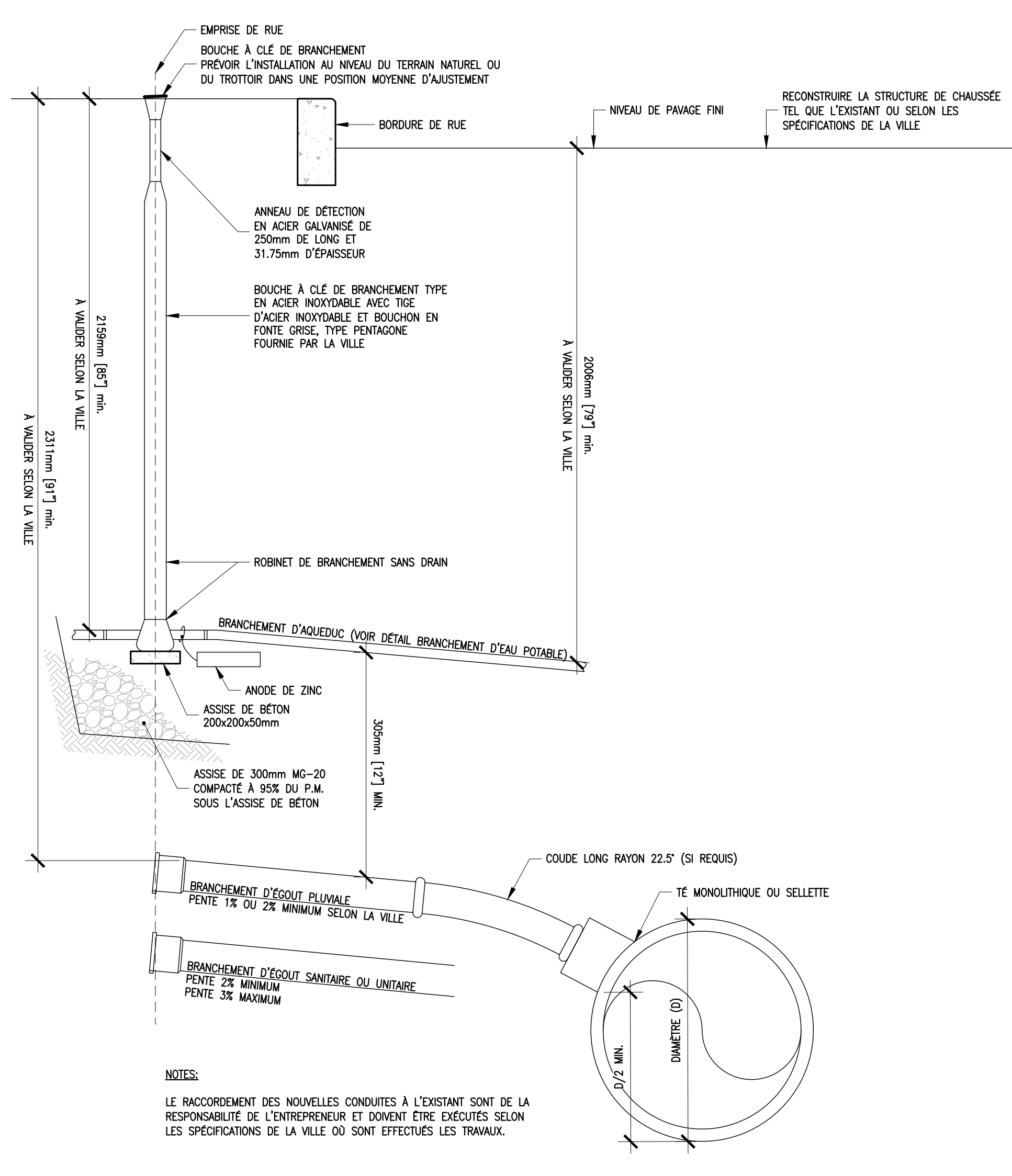

DÉTAIL - BRANCHEMENT DES CONDUITES
ECH = NA

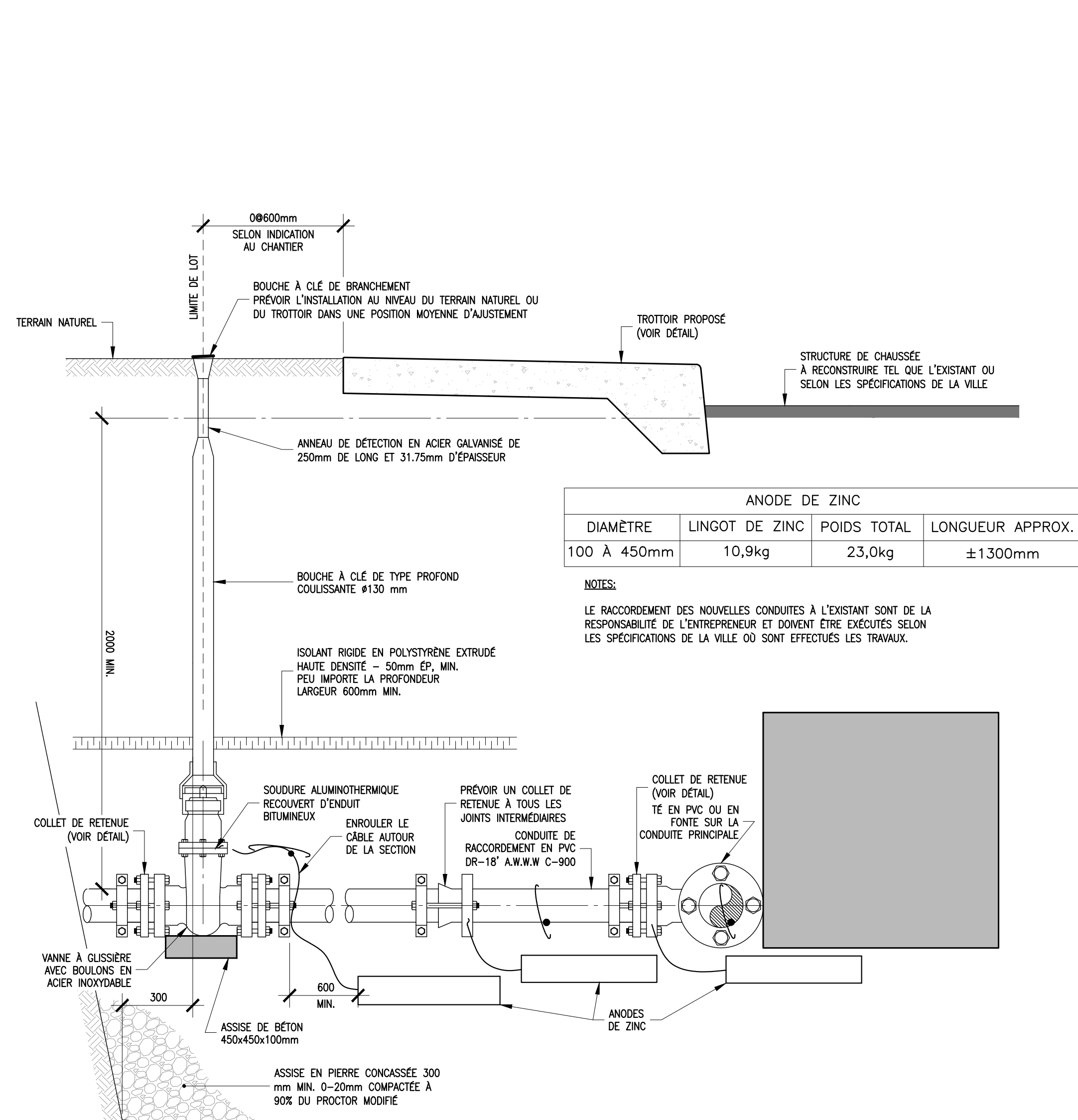

DÉTAIL - BRANCHEMENT D'EAU POTABLE
ECH = NA

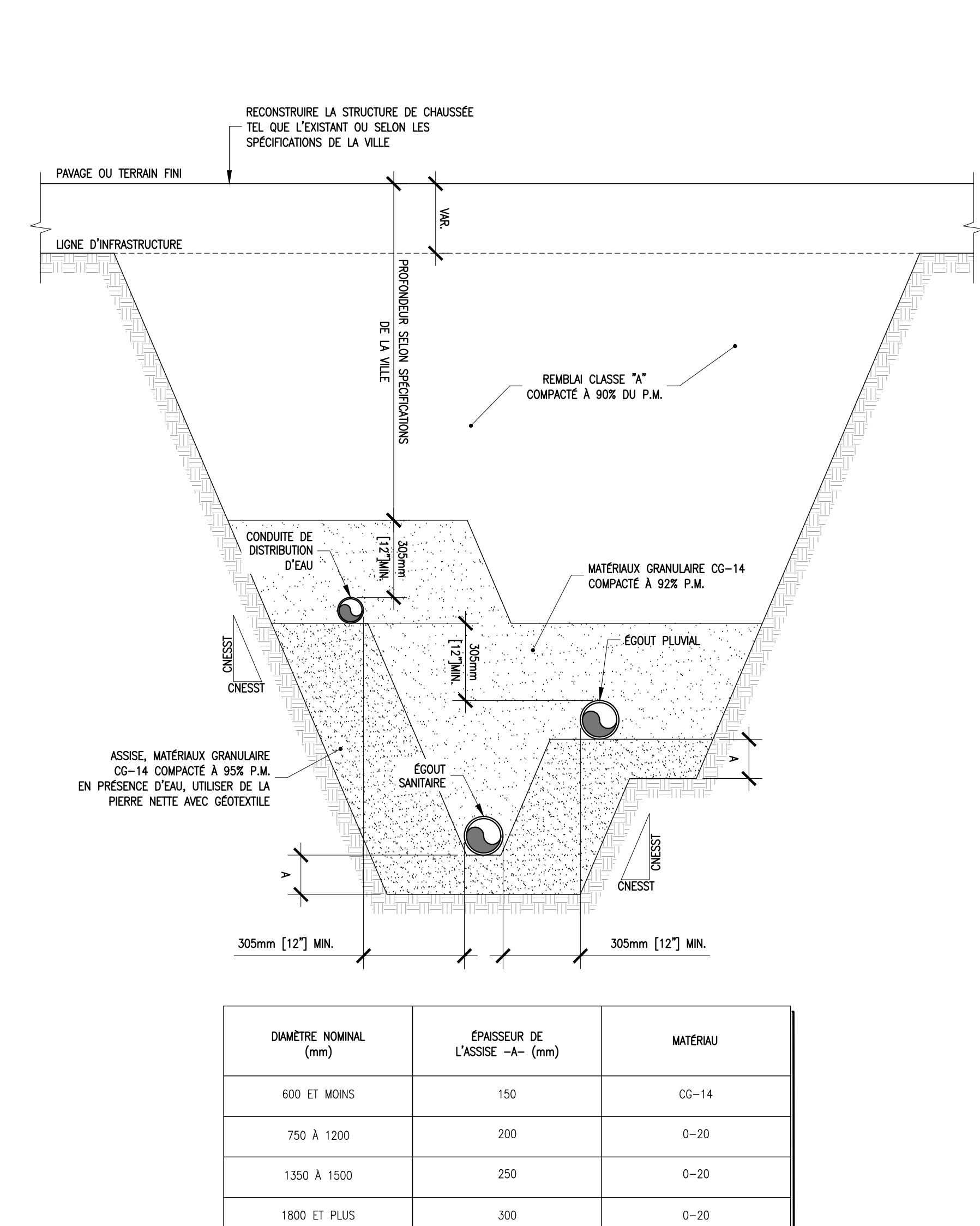

DÉTAIL - TRANCHEE 3 CONDUITES
ECH = NA

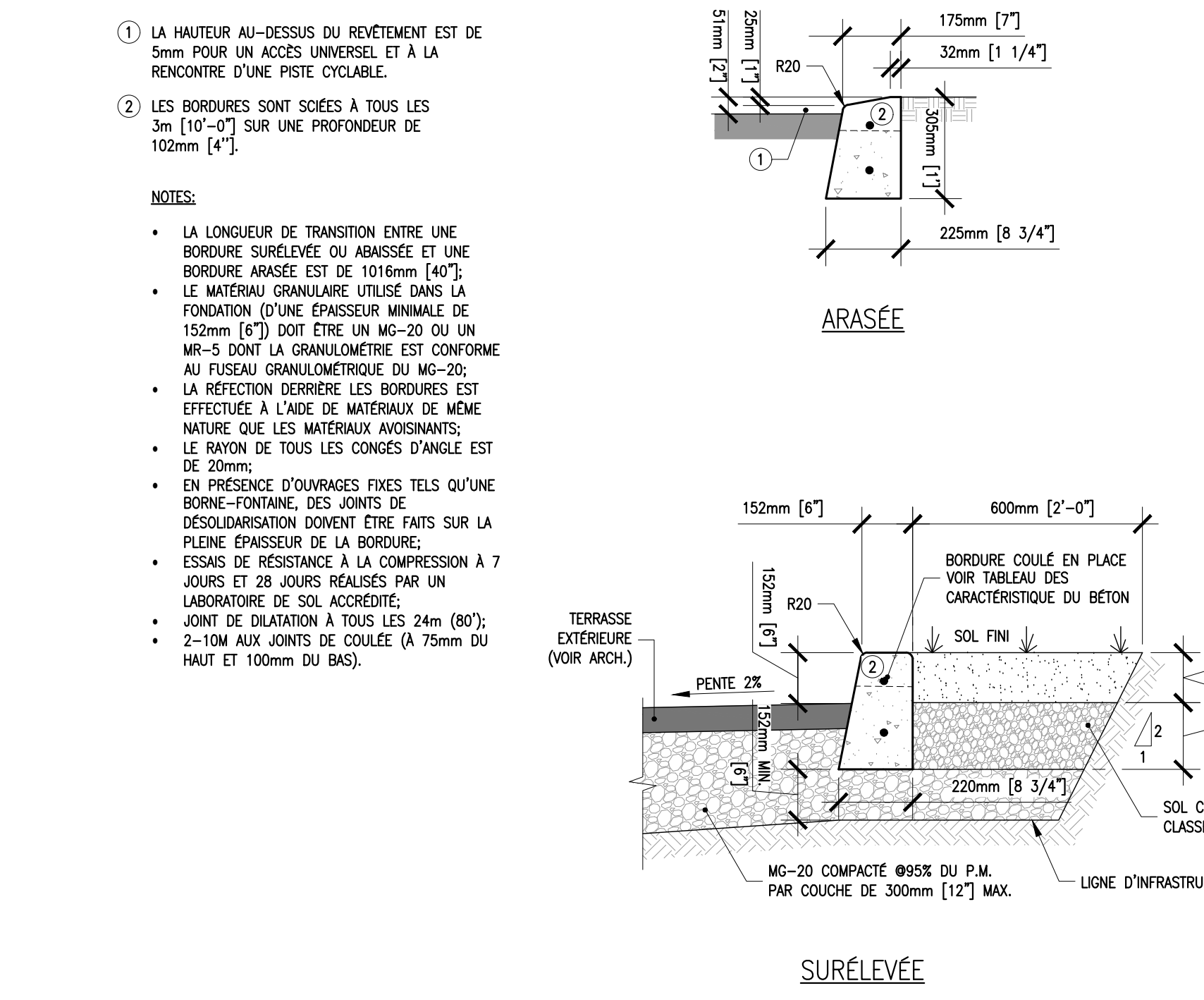

DÉTAIL - BORDURE
ECH = NA

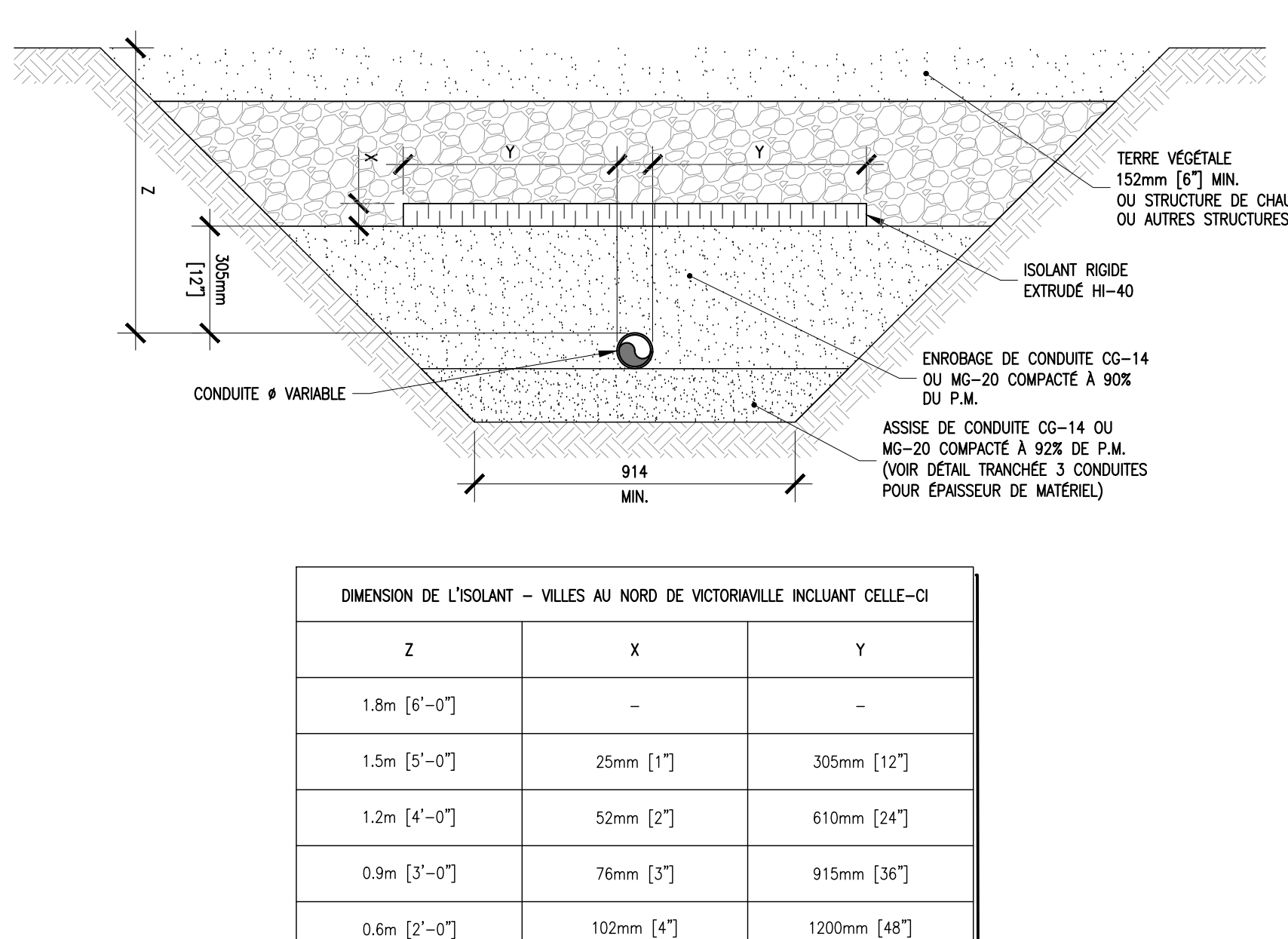

DÉTAIL - ISOLATION DES CONDUITES
ECH = NA

DIAMETRE NOMINAL (mm)	EPAISSEUR DE L'ASSISE -s- (mm)	MATERIAU
600 ET MOINS	150	CG-14
750 A 1200	200	0-20
1300 A 1500	250	0-20
1800 ET PLUS	300	0-20

DIMENSION DE L'ISOLANT - VILLES AU NORD DE VICTORVILLE INCLUANT CELLE-CI	Z		
	X	Y	
1.8m [6'-0"]	-	-	-
1.5m [5'-0"]	25mm [1"]	305mm [12"]	
1.2m [4'-0"]	50mm [2"]	610mm [24"]	
0.9m [3'-0"]	76mm [3"]	915mm [36"]	
0.6m [2'-0"]	102mm [4"]	1200mm [48"]	

CLIENT: RESIDENCE DES DOMINICAINES

PROJET: DETAILS TYPQUES 1 DE 2

PREPARE PAR: LUCAS BRON 091

VERIFIE PAR: ALEXANDRE GAGNON, Ing.

DESINE PAR: FRANÇOIS LAVOIE, 0999, 09109

NO PROJET: BNF-25002-002

PROJETS: C400

DATE: 2025-12-10

PIVOT CONSULTANTS

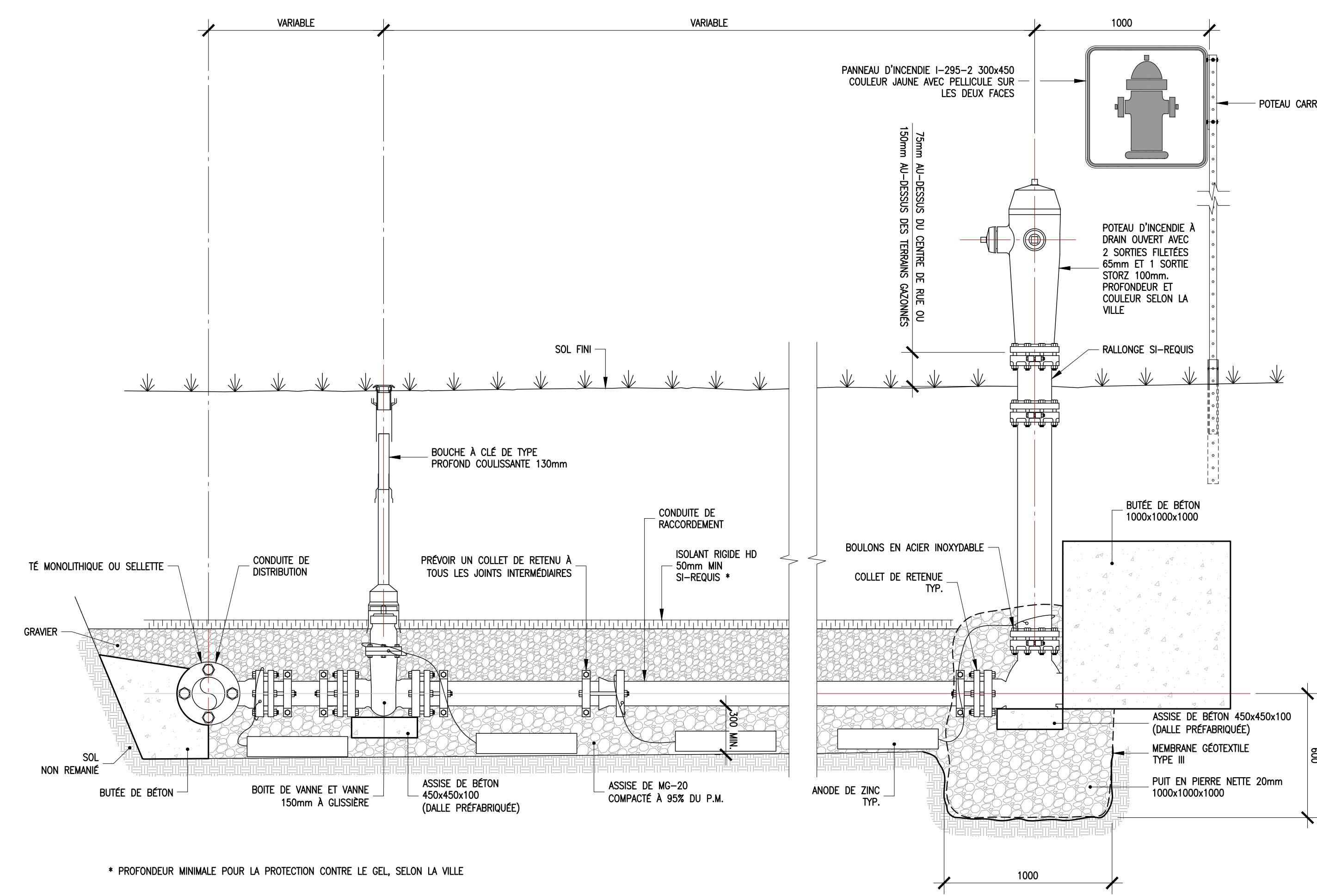

DÉTAIL - BORNE D'INCENDIE
Ech. = N/A

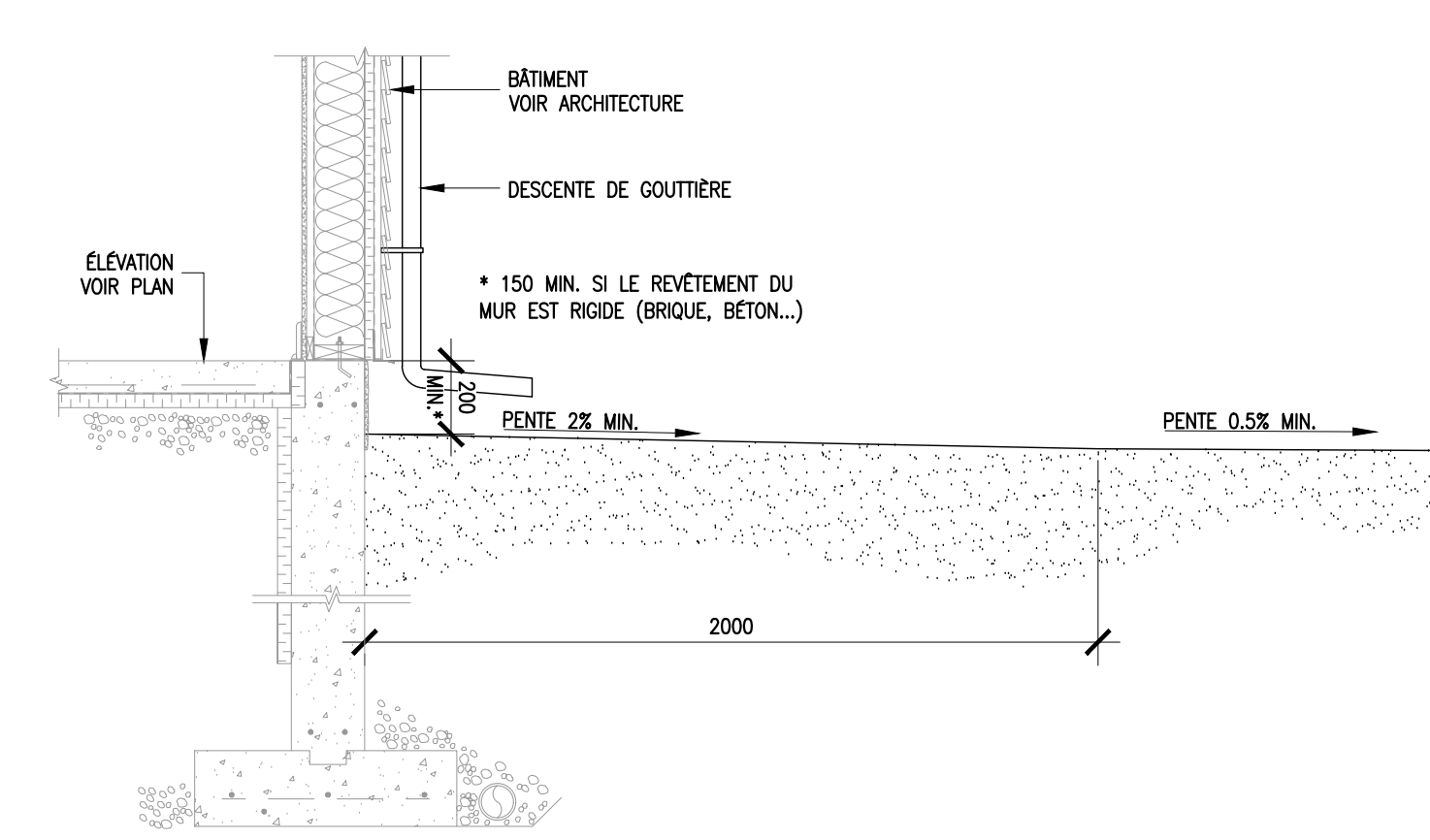

DÉTAIL - PENTE DE TERRAIN AUTOUR DU BÂTIMENT
Ech. = N/A

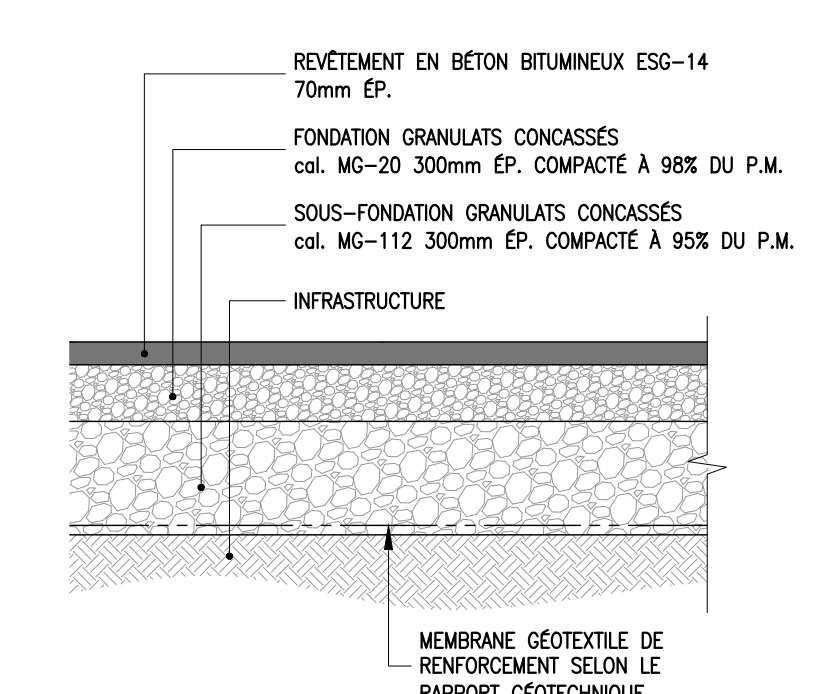

DÉTAIL - FONDATION DE STATIONNEMENT
Ech. = N/A

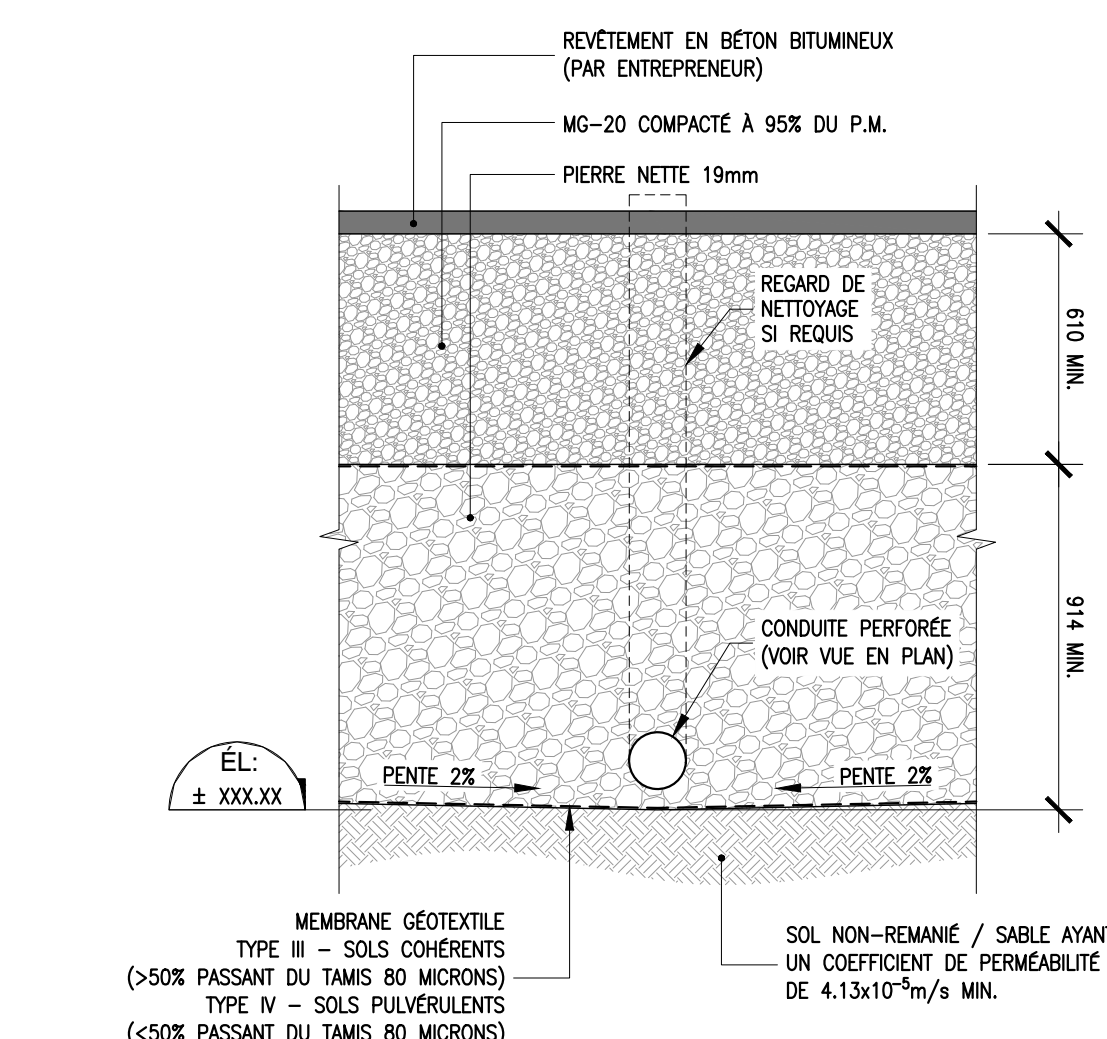

DÉTAIL - RÉSERVOIR SOUTERRAIN EN PIERRE NETTE
Ech. = N/A

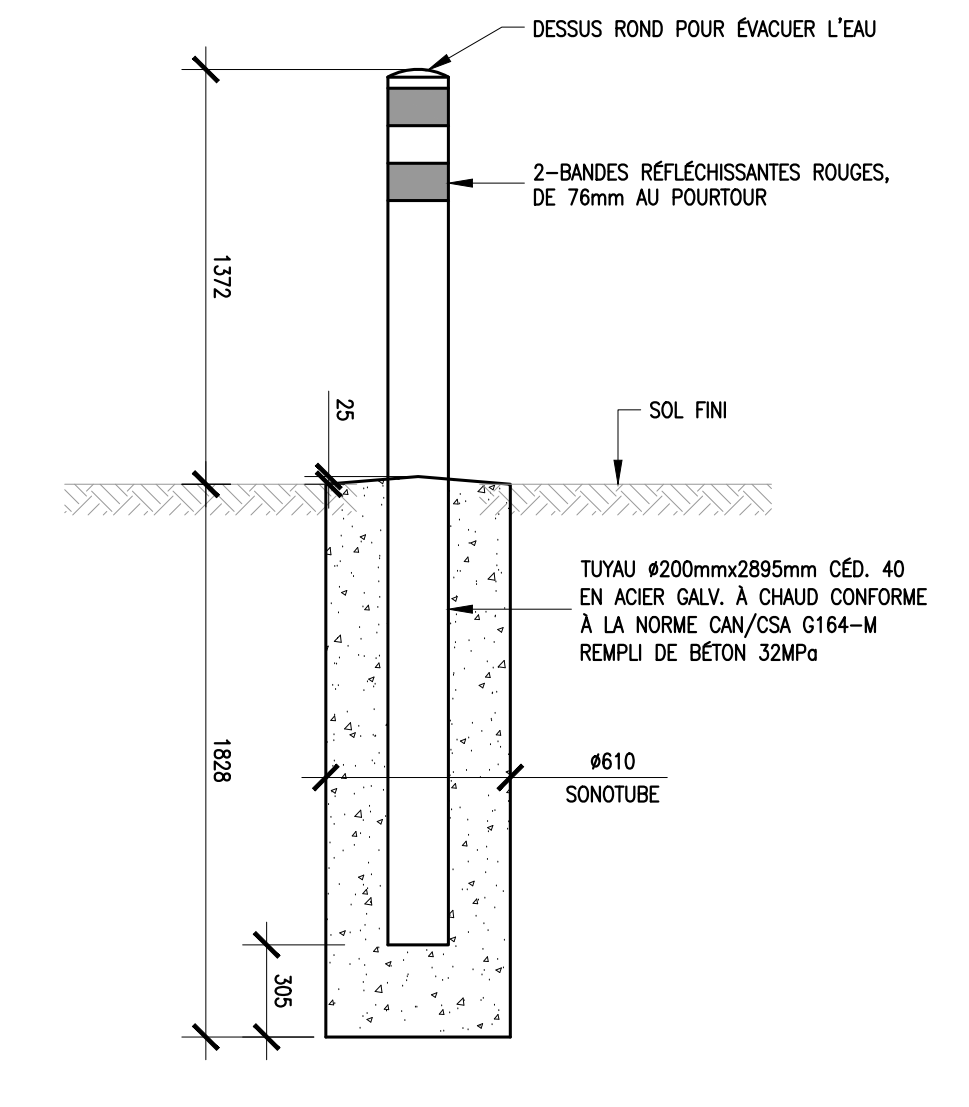

DÉTAIL - BOLLARD
Ech. = N/A

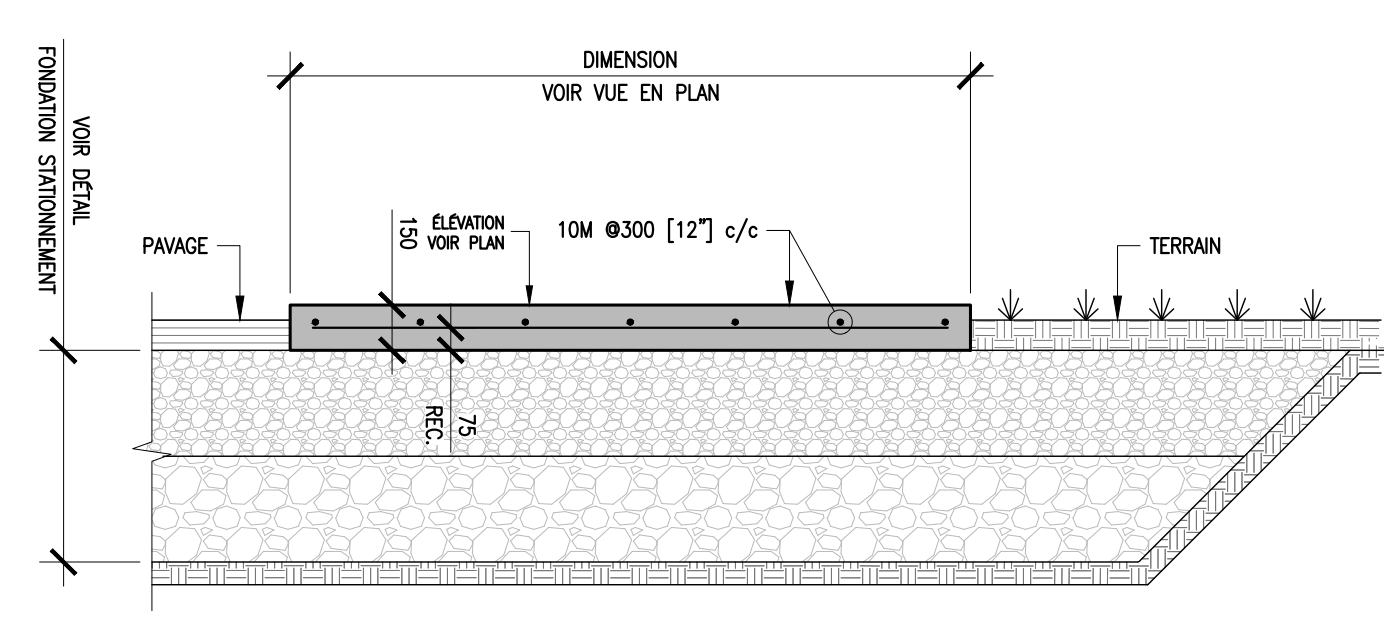

DÉTAIL - DALLE DE BÉTON POUR CONTENEUR À ORDURES
Ech. = N/A

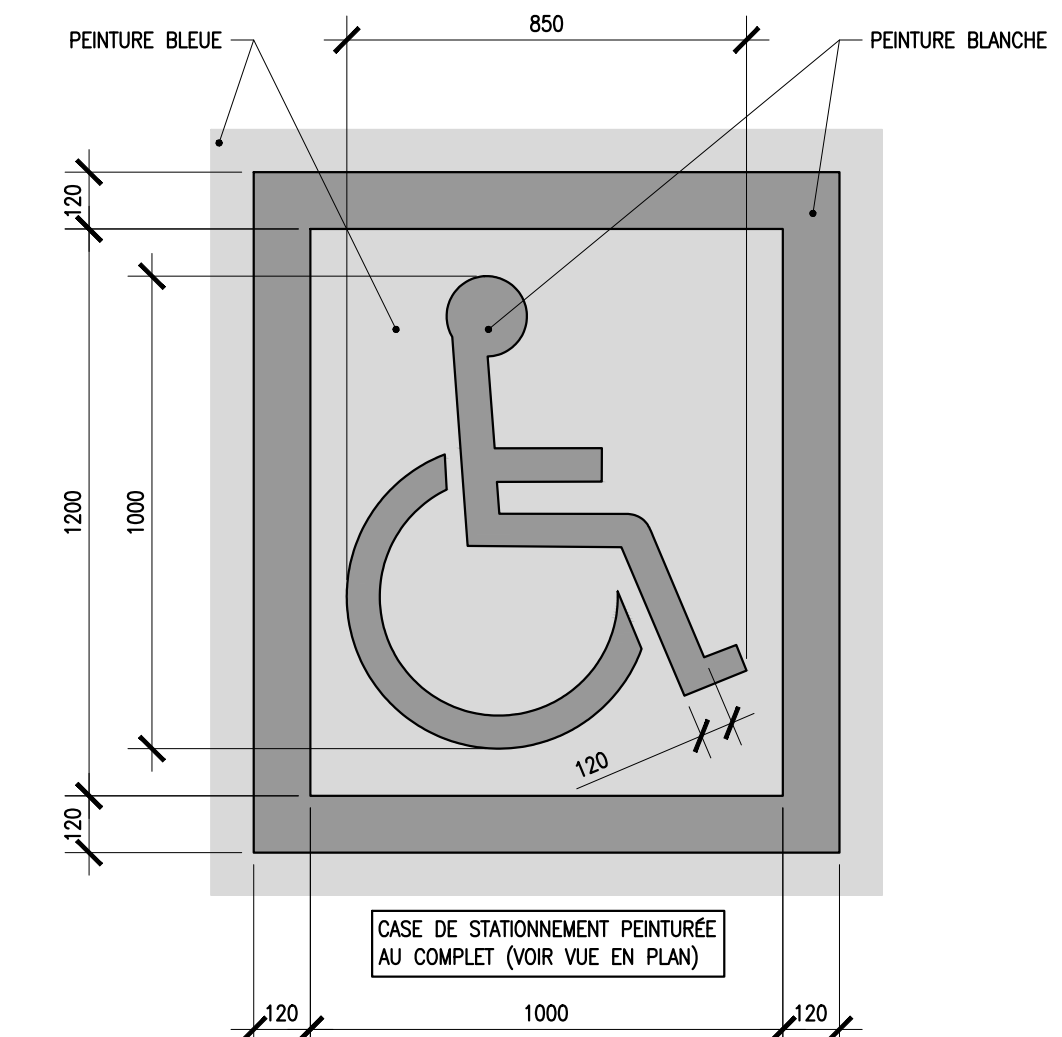

DÉTAIL - PERSONNES À MOBILITÉ RÉDUITE - MARQUAGE
Ech. = N/A

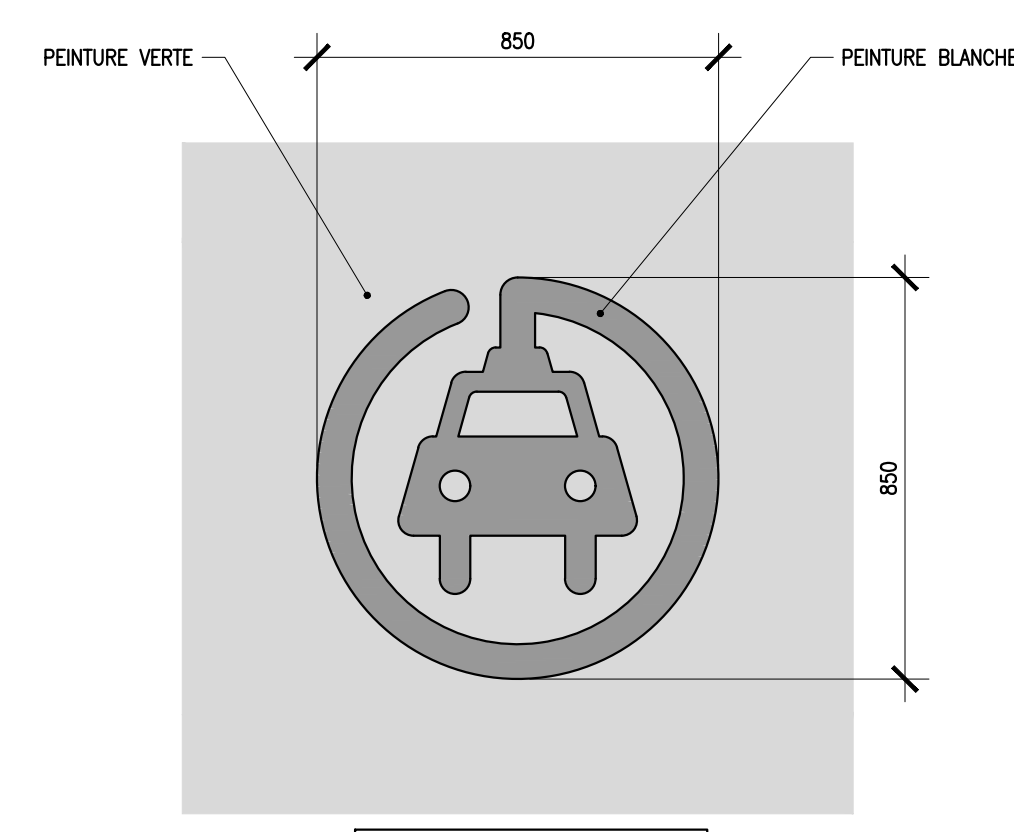

DÉTAIL - VÉHICULES RECHARGEABLES - MARQUAGE
Ech. = N/A

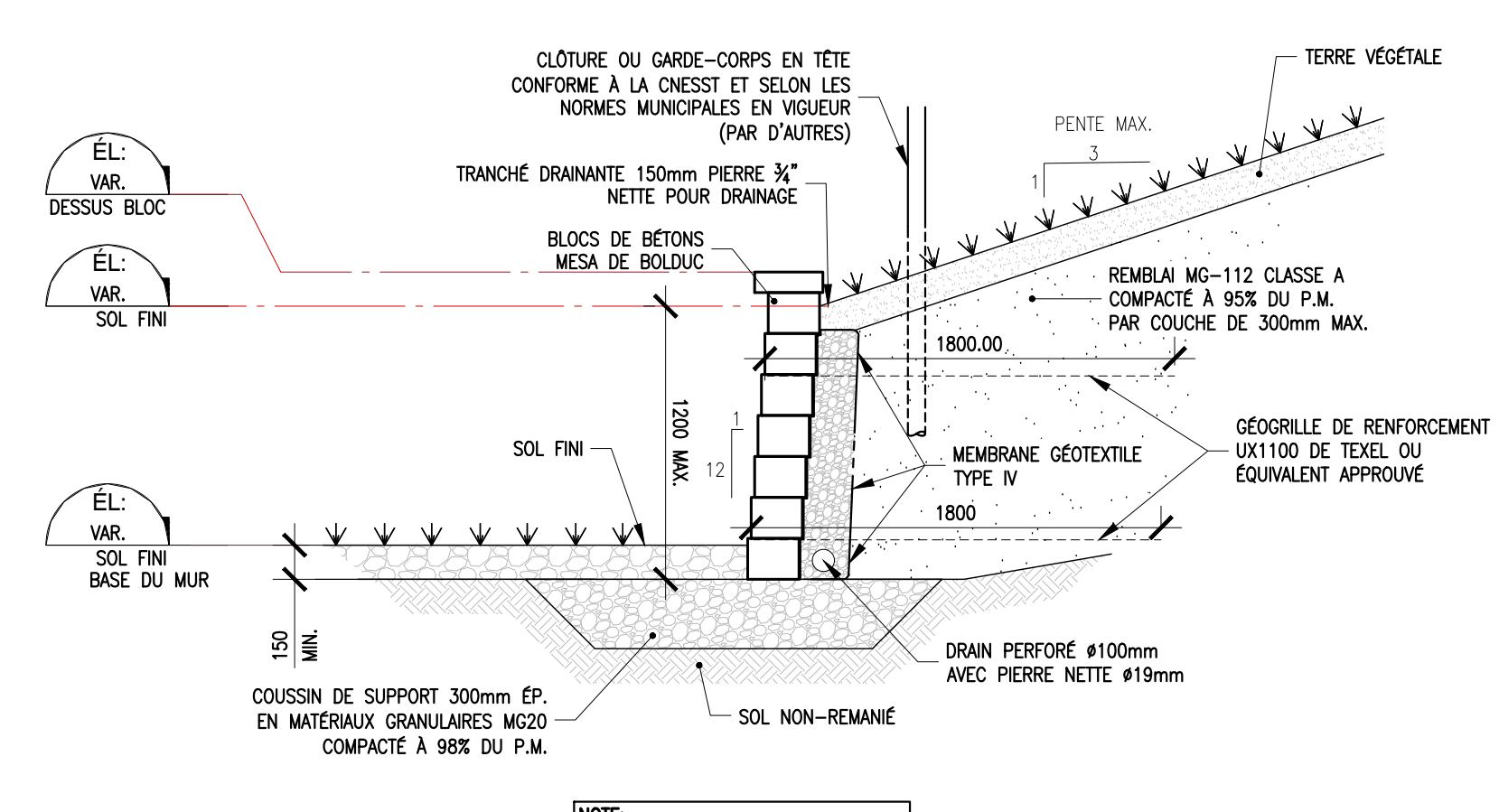

DÉTAIL - MUR DE SOUTÈNEMENT (H <= 1200mm)
Ech. = N/A

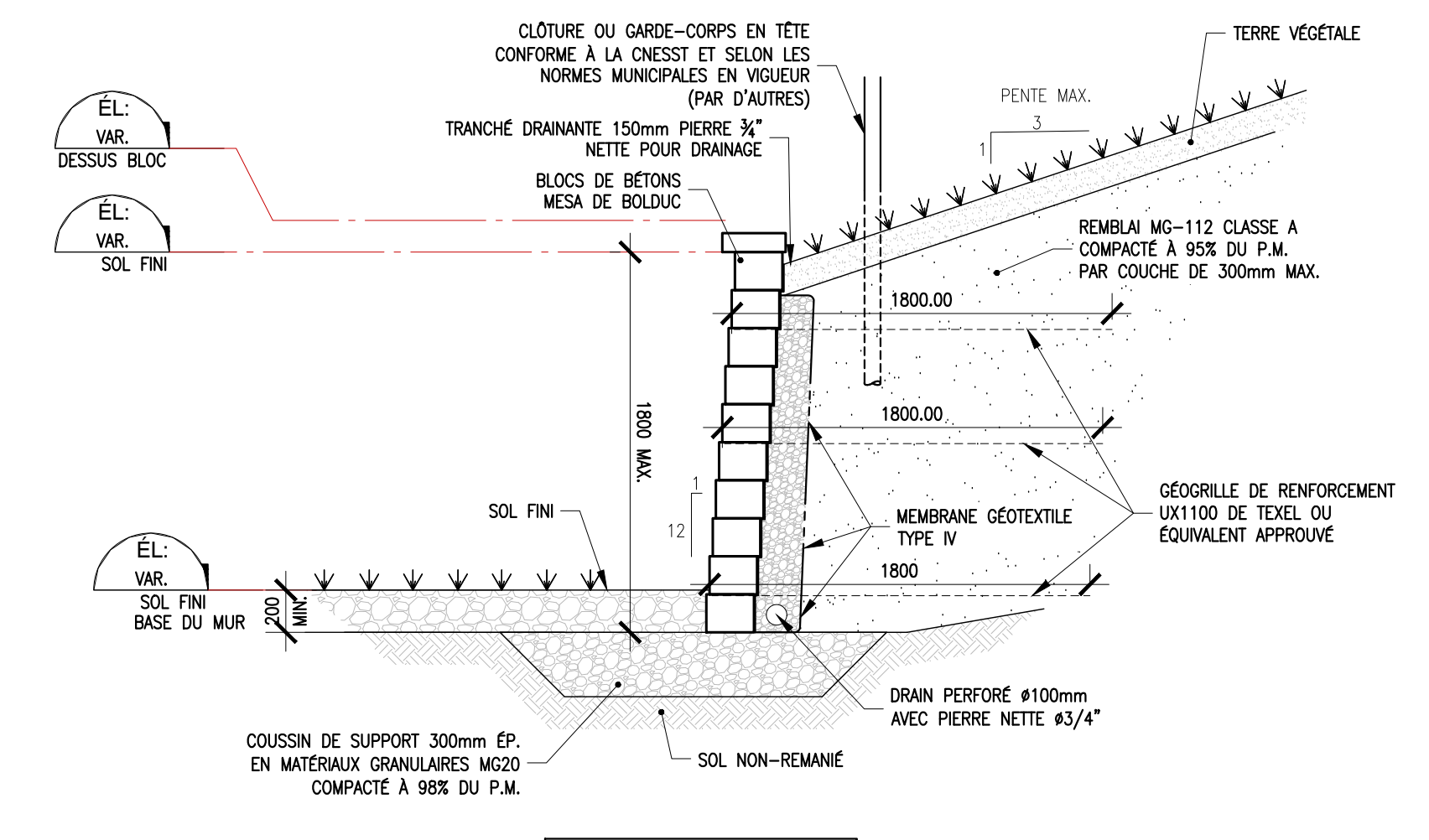

DÉTAIL - MUR DE SOUTÈNEMENT (1200mm < H <= 1800mm)
Ech. = N/A

B	POUR PERMIS	2025-10-15
A	POUR PERMIS	2025-12-01
REVISION	REVISION	A, B, C, D
DATE	DATE	2025-12-11

 C 010 242 1 110 0 010 010 010
 101 Place du Winsor
 Sherbrooke, QC J1C 5S5
 www.pivot.ca

PIVOT CONSULTANTS
 CLIENT:
 PROJET:
 RÉSIDENCE DES DOMINICAINES
 TITRE:
 DÉTAILS TYPIQUES 2 DE 2
 PRÉPARÉ PAR: LUCAS BIRON, G3
 VÉRIFIÉ PAR: ALEXANDRE GAGNON, Ing.
 DÉSIGNÉ PAR: FRANÇOIS LAVOIE, G3, G3, G3
 NO. PROJET: SINP-25002-002
 PROJET: C401

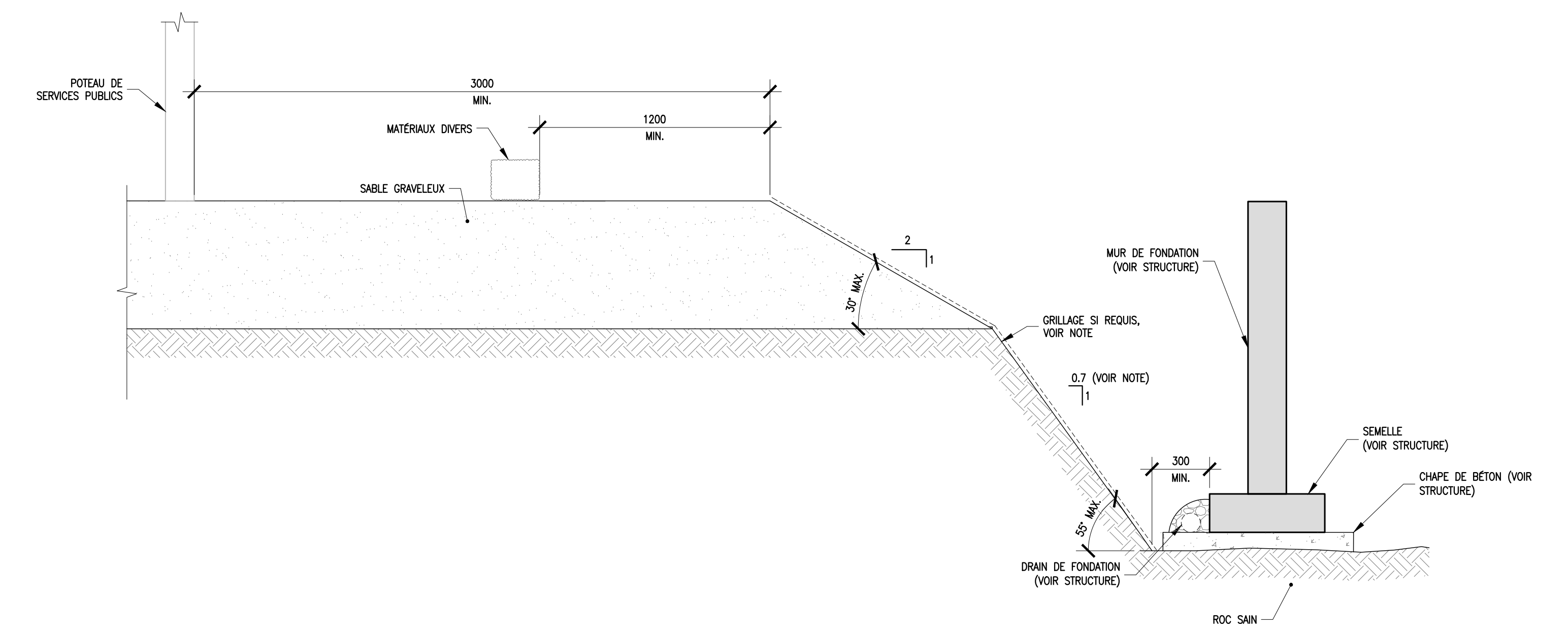

NOTE:
 - L'ANGLE DANS LE ROC SAN POURRA ÊTRE AUGMENTÉ JUSQU'À 10° SI LE LABORATOIRE JUGE QUE LA QUALITÉ DE CELLES-LE PERMET.
 - SI L'EXCAVATION EST CRÉÉE DANS DE LA ROCHE VIVE OU VERT PAS STABLE, LES PAROIS & LES FONDATIONS DOIVENT ÊTRE CONVENABLEMENT MANTENUS PAR DU GRILLAGE OU UNE AUTRE MÉTHODE ASSURANT UN SOUTIEN ÉQUILÉ.

COUPE TYPE D'EXCAVATION
 ÉCH. = NA

B	POUR PERMIS	2025-12-15
A	POUR PERMIS	2025-12-04
REVISION	REVISION	A, 1, 1, 1
CLIENT: RÉSIDENCE DES DOMINICAINES TITRE: ZONAGE DE CHANTIER PRÉPARÉ PAR: LUCAS BRON, 031 VÉRIFIÉ PAR: ALEXANDRE GAGNON, 103 DÉSSINÉ PAR: FRANÇOIS LAVOIE, 089, 16101 NO PROJET: SINF-2502-002 PROJET: C500		

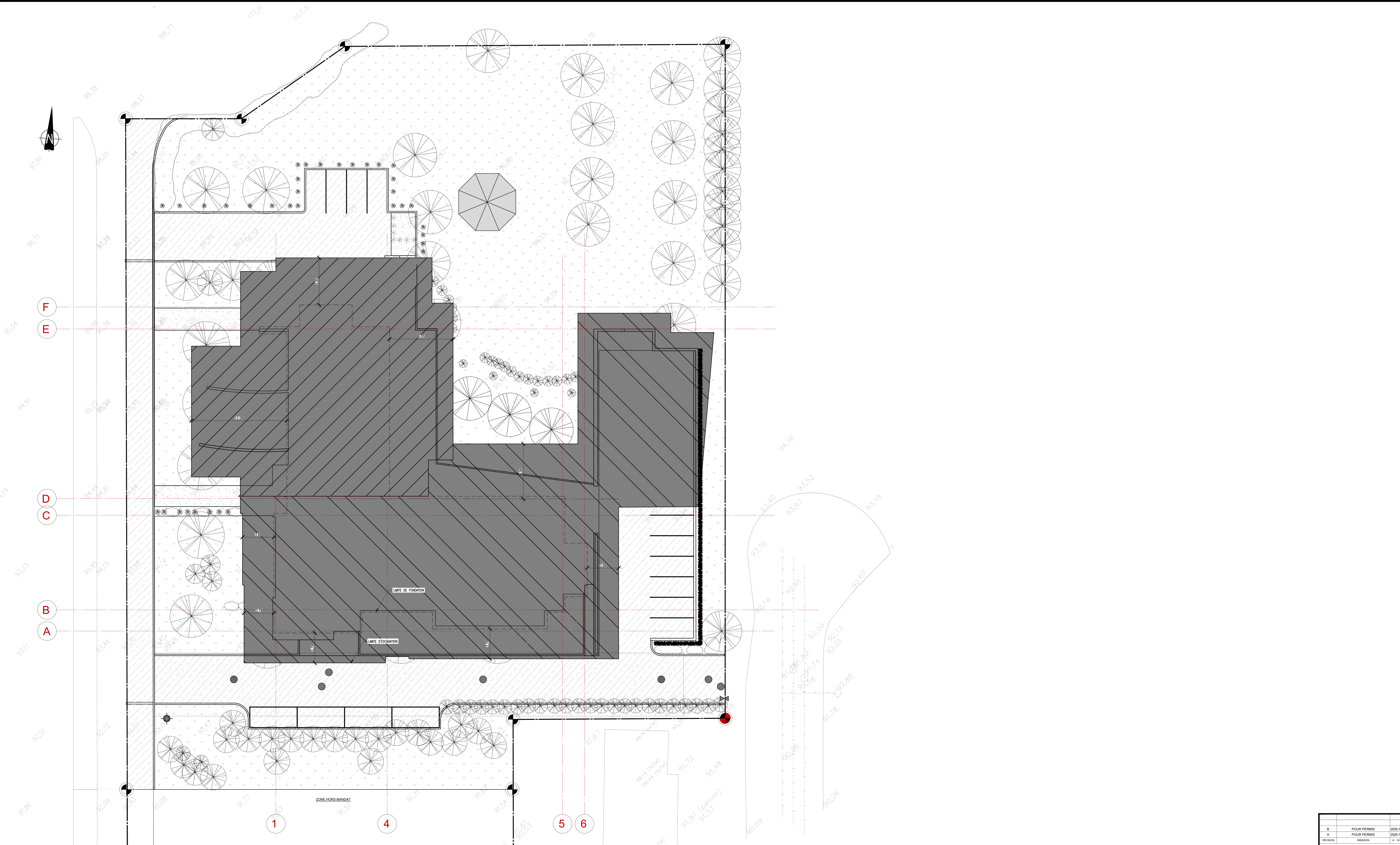

ZONE D'EXCAVATION
ECH. = 1/1500

- ETAPPE 1 (ZONE A) [Hatched Pattern]
- EXCAVATION & COFFRAGE A PARTIR DE L'AXE F VERS L'AXE D
- ETAPPE 2 (ZONE B) [Hatched Pattern]
- EXCAVATION & COFFRAGE A PARTIR DE L'AXE 1 VERS L'AXE 6

NOTE:
- POUR LE DRAINAGE DES FONDATIONS, SE REFERER AUX PLANS DE STRUCTURE.

PROJET:	RÉSIDENCE DES DOMINICAINES
TITRE:	ZONE D'EXCAVATION
PRÉPARÉ PAR:	LUCAS BRON, G3
VÉRIFIÉ PAR:	ALEXANDRE GAGNON, Ing.
DÉSIGNÉ PAR:	FRANÇOIS LAVOIE, dess. sénior
N° PROJET:	SINF-2502-002
PROJETS:	CS01